

Edifici in area agricola

Cod.8

Loc. Agu

Fg.8 Mapp.12

ANALISI EDILIZIA		ANALISI FUNZIONALE		
STATO DI CONSERVAZIONE		DESTINAZIONE D'USO		
	peissimo	<input checked="" type="checkbox"/>	secolo scorso	P.T.
<input checked="" type="checkbox"/>	sufficiente		inizio secolo	ALTRI
	discreto		recente	
	buono		ristrutturato	
	ottimo			
UTILIZZABILITA'		TIPOLOGIA DEGLI INTERVENTI EDILIZI AMMESSI		
	nulla	INTERVENTI CONSERVATIVI		
	eventuale	<input checked="" type="checkbox"/>	manutenzione ordinaria	
	possibile	<input checked="" type="checkbox"/>	manutenzione straordinaria	
	auspicabile	<input checked="" type="checkbox"/>	consolidamento strutturale	
<input checked="" type="checkbox"/>	certa	<input checked="" type="checkbox"/>	adeguamento igienico tecnologico	
		<input checked="" type="checkbox"/>	restauro	
GRADO DI ALTERAZIONE		INTERVENTI ADEGUATIVI		
	inalterato	<input checked="" type="checkbox"/>	conversione d'uso	
<input checked="" type="checkbox"/>	poco alterato	<input checked="" type="checkbox"/>	ristrutturazione	
	alterato	INTERVENTI MODIFICATIVI		
	molto alterato	<input checked="" type="checkbox"/>	incremento volumetrico	
RECUPERABILITA'			ricostruzione	
	nulla	<input checked="" type="checkbox"/>	ristrutturazione	
<input checked="" type="checkbox"/>	possibile	<input checked="" type="checkbox"/>	cambio destinazione d'uso	
	recuperato		aumento unità immobiliare	
			nuova costruzione	
TIPOLOGIE EDILIZIE		DESCRIZIONE		
	edifici ecclesiastici	All'interno del Parco Regionale dell'Adamello, vedi NTA del PTC del Parco		
	castelli	PRESCRIZIONI		
	palazzi e case padronali	- Per imprenditore agricolo secondo L.R. 12/05 e s.m.i. da art. 59 a 62.		
	rustici di palazzi o case padronali	- In caso contrario secondo scheda tecnica		
	case a corte	DESTINAZIONI D'USO AMMESSE		
	rustici di case a corte	Residenziale, agriturismo, B&B		
	tipologie diverse (fine '800 inizi '900)	DESTINAZIONI D'USO NON AMMESSE		
	edilizia contemporanea	Le destinazioni non contemplate tra quelle ammissibili sono da intendersi come non ammissibili		
	fabbricati per attività produttive	ANNOTAZIONI		
	accessori alla residenza	E' stata modificata la copertura del tetto		
<input checked="" type="checkbox"/>	baite	INDICAZIONI		
MATERIALI DI FINITURA ESTERNI		TAVOLA	P.R.3.1/A	
<input checked="" type="checkbox"/>	muratura in sassi	PIANI	1	
	muratura in mattoni	AREA (mq)	29,40	
	rivestimento in legno	ALTEZZA MEDIA (ml)	-	
<input checked="" type="checkbox"/>	tetto in lamiera	VOLUME (mc)	-	
	tetto in tegole			
	tetto in piode			
	rinzaffature			
PARTICOLARI PREGI ARCHITETTONICI				
	fregi			
	edicole			
	dipinti			
	altro			
DOTAZIONE DI SERVIZI				
	acqua			
	luce			
<input checked="" type="checkbox"/>	strada carrabile			
	sentiero			

Fg 8 Mappale 12



FABBRICATO Fg 8 Mappale 12



PROSPETTO NORD OVEST



PROSPETTO EST



PROSPETTO SUD

Pianta piano primo

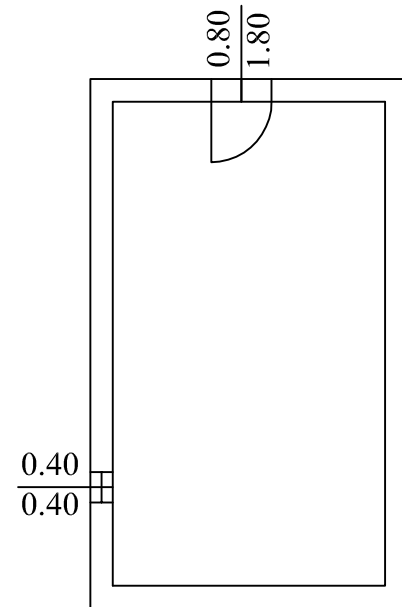

Prospetto est

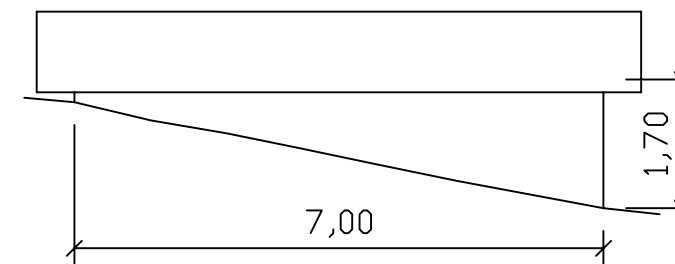

Prospetto sud

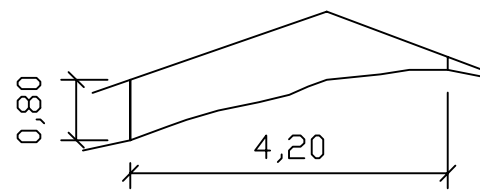

Prospetto nord

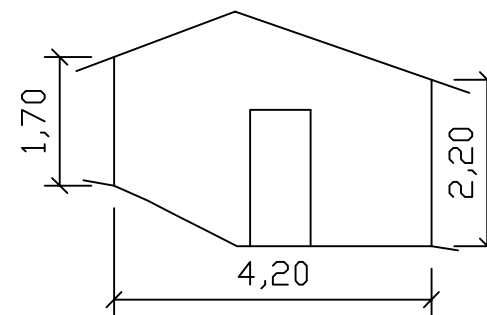

Prospetto ovest

