

Edifici in area agricola

Cod.249
Loc. Faeto
Fg.37 Mapp.103-104-105

ANALISI EDILIZIA		ANALISI FUNZIONALE		
STATO DI CONSERVAZIONE	EPOCA DI COSTRUZIONE	DESTINAZIONE D'USO	P.T.	ALTRI
<input type="checkbox"/> pessimo	<input type="checkbox"/> secolo scorso	abitativa	X	X
<input type="checkbox"/> sufficiente	<input type="checkbox"/> inizio secolo	commerciale		
<input type="checkbox"/> discreto	X recente	esercizi pubblici		
<input type="checkbox"/> buono	<input type="checkbox"/> ristrutturato	servizi		
X ottimo		direzionale		
UTILIZZABILITA'		industriale		
<input type="checkbox"/> nulla		artigianale		
<input type="checkbox"/> eventuale		turistica		
<input type="checkbox"/> possibile		infrastrutturale		
<input type="checkbox"/> auspicabile		rurale		
X certa		attrezzature		
GRADO DI ALTERAZIONE		TIPOLOGIA DEGLI INTERVENTI EDILIZI AMMESSI		
X inalterato		INTERVENTI CONSERVATIVI		
<input type="checkbox"/> poco alterato		X manutenzione ordinaria		
<input type="checkbox"/> alterato		X manutenzione straordinaria		
<input type="checkbox"/> molto alterato		X consolidamento strutturale		
RECUPERABILITA'		X adeguamento igienico tecnologico		
<input type="checkbox"/> nulla		X restauro		
<input type="checkbox"/> possibile		INTERVENTI ADEGUATIVI		
<input type="checkbox"/> recuperato		X conversione d'uso		
TIPOLOGIE EDILIZIE		X ristrutturazione		
<input type="checkbox"/> edifici ecclesiastici		INTERVENTI MODIFICATIVI		
<input type="checkbox"/> castelli		X incremento volumetrico		
<input type="checkbox"/> palazzi e case padronali		<input type="checkbox"/> ricostruzione		
<input type="checkbox"/> rustici di palazzi o case padronali		X ristrutturazione		
<input type="checkbox"/> case a corte		X cambio destinazione d'uso		
<input type="checkbox"/> rustici di case a corte		<input type="checkbox"/> aumento unità immobiliare		
<input type="checkbox"/> tipologie diverse (fine '800 inizi '900)		<input type="checkbox"/> nuova costuzione		
X edilizia contemporanea		DESCRIZIONE		
<input type="checkbox"/> fabbricati per attività produttive		All'interno del Parco Regionale dell'Adamello, vedi NTA del PTC del Parco		
<input type="checkbox"/> accessori alla residenza		PRESCRIZIONI		
<input type="checkbox"/> baite		- Per imprenditore agricolo secondo L.R. 12/05 e s.m.i. da art. 59 a 62.		
MATERIALI DI FINITURA ESTERNI		- In caso contrario secondo scheda tecnica		
<input type="checkbox"/> muratura in sassi		DESTINAZIONI D'USO AMMESSE		
X muratura in mattoni		Residenziale, agriturismo, B&B		
X rivestimento in legno		DESTINAZIONI D'USO NON AMMESSE		
X tetto in lamiera		Le destinazioni non contemplate tra quelle ammissibili sono da intendersi come non ammissibili		
<input type="checkbox"/> tetto in tegole		ANNOTAZIONI		
<input type="checkbox"/> tetto in piode		INDICAZIONI		
<input type="checkbox"/> tetto in cemento		TAVOLA	P.R.3.1/B	
PARTICOLARI PREGI ARCHITETTONICI		PIANI	3	
<input type="checkbox"/> fregi		AREA (mq)	79,26	
<input type="checkbox"/> edicole		ALTEZZA MEDIA (ml)	-	
<input type="checkbox"/> dipinti		VOLUME (mc)	-	
<input type="checkbox"/> altro				
DOTAZIONE DI SERVIZI				
X acqua				
X luce				
X strada carrabile				
<input type="checkbox"/> sentiero				

Fg 37 Mappali 103, 104 e 105

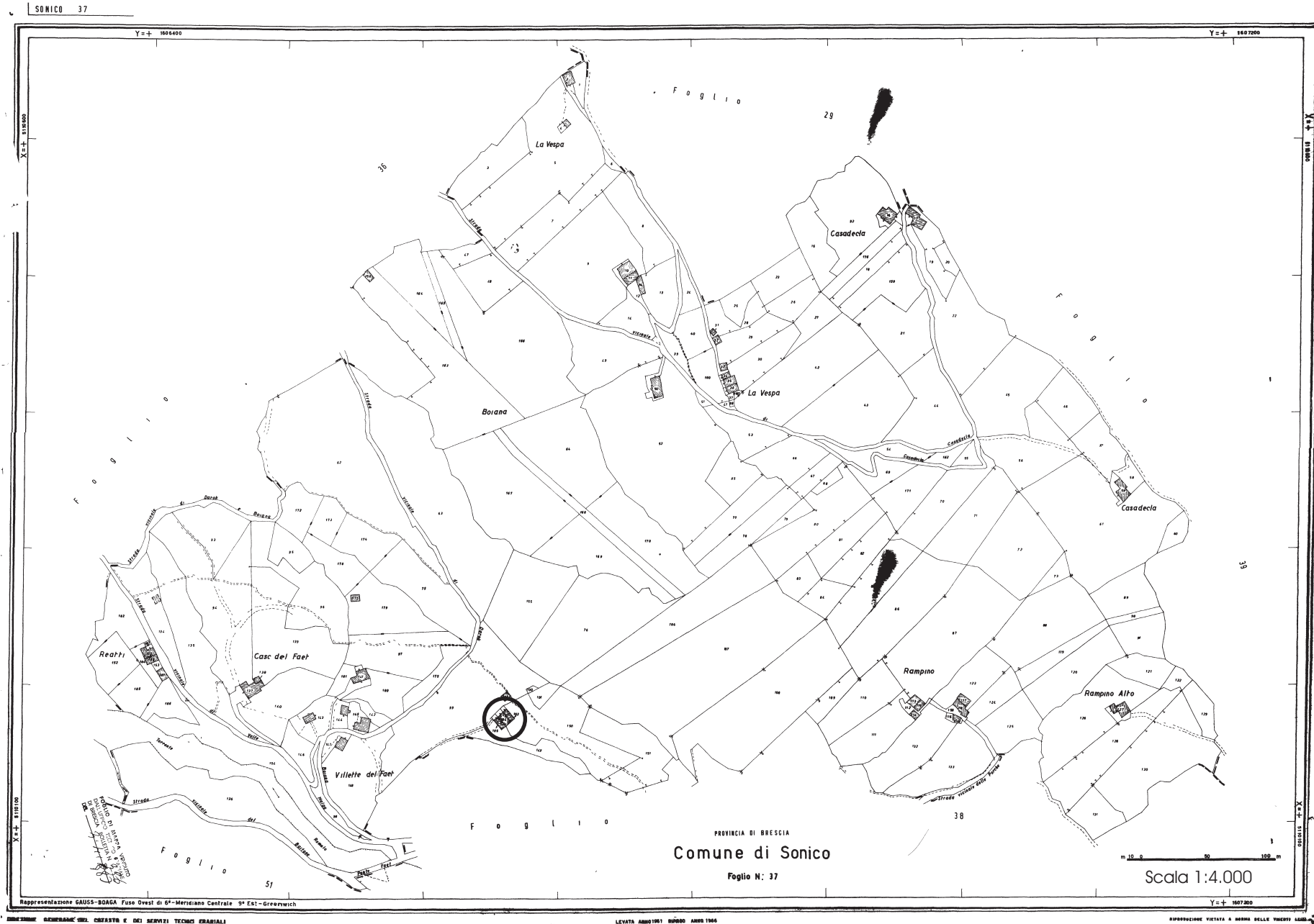

FABBRICATO Fg 37 Mappali 103, 104 e 105



PROSPETTO NORD-OVEST



PROSPETTO SUD



PROSPETTO SUD



PROSPETTO OVEST

FABBRICATO Fg 37 Mappali 103, 104 e 105



PROSPETTO EST



PROSPETTO SUD



PROSPETTO OVEST

Fg 37 mappali 103, 104 e 105 foglio 1

Scala 1:100

Pianta piano primo

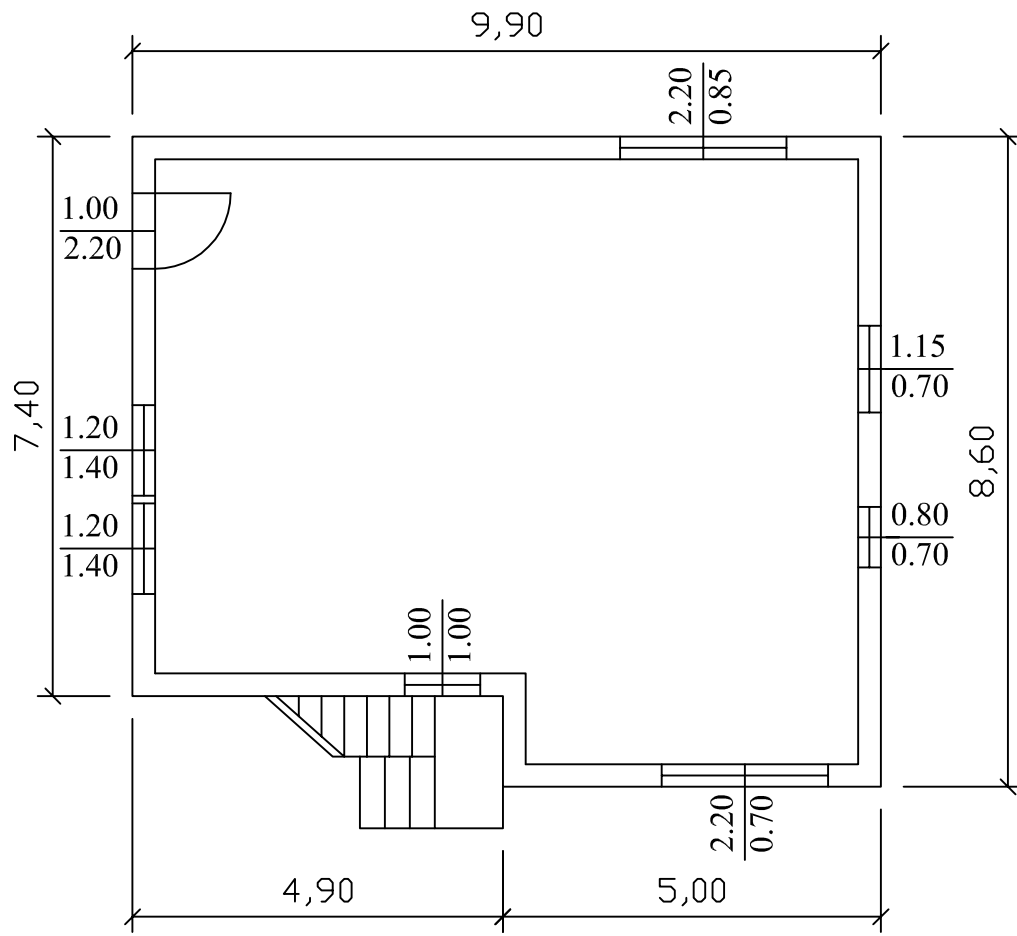

Pianta piano secondo

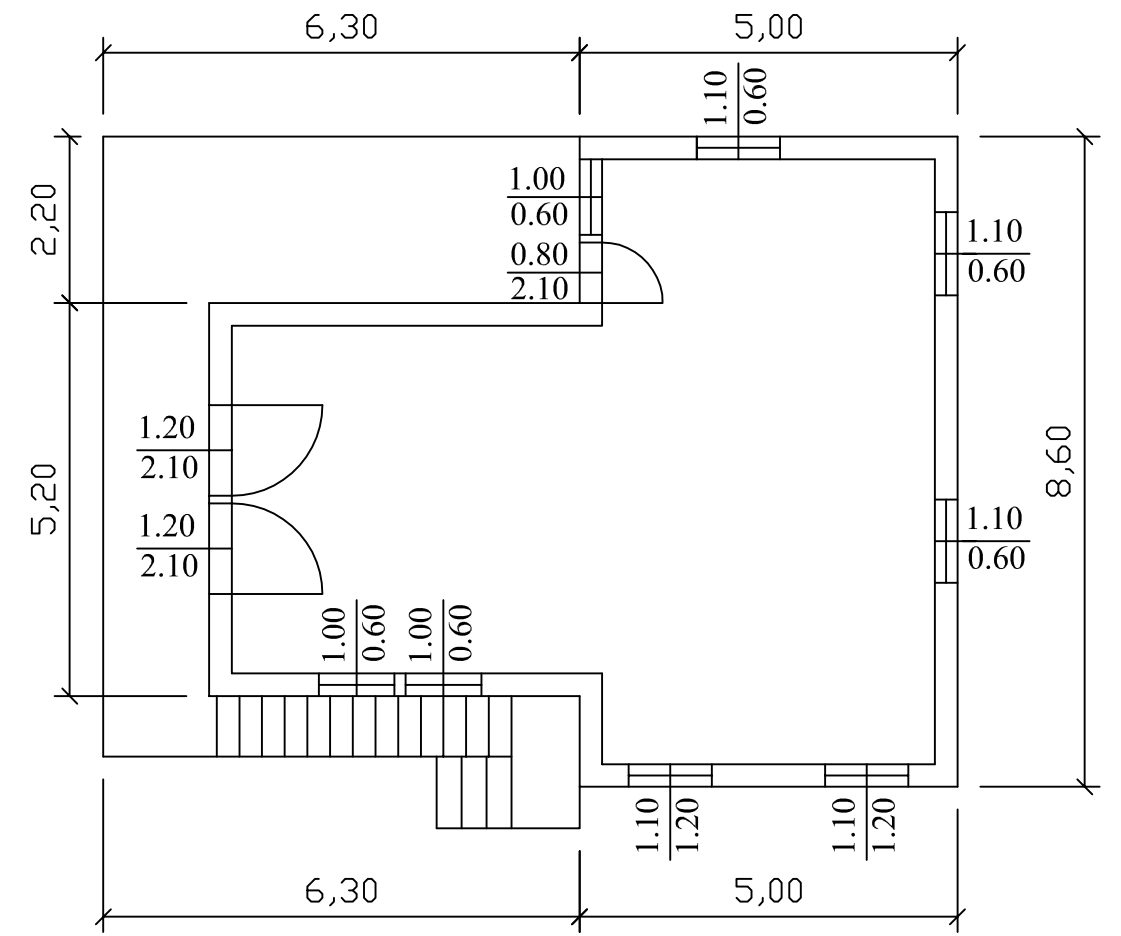

Pianta piano terzo

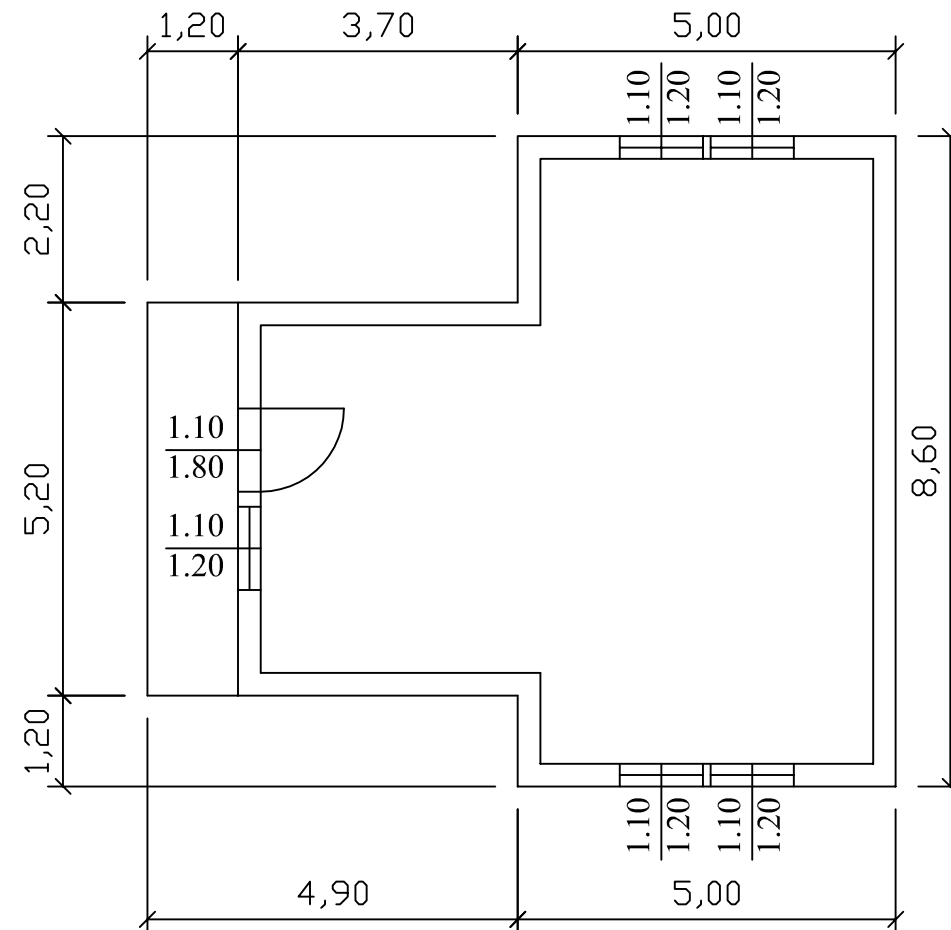

Fg 37 mappali 103, 104 e 105 foglio 2

Scala 1:100

Prospetto nord

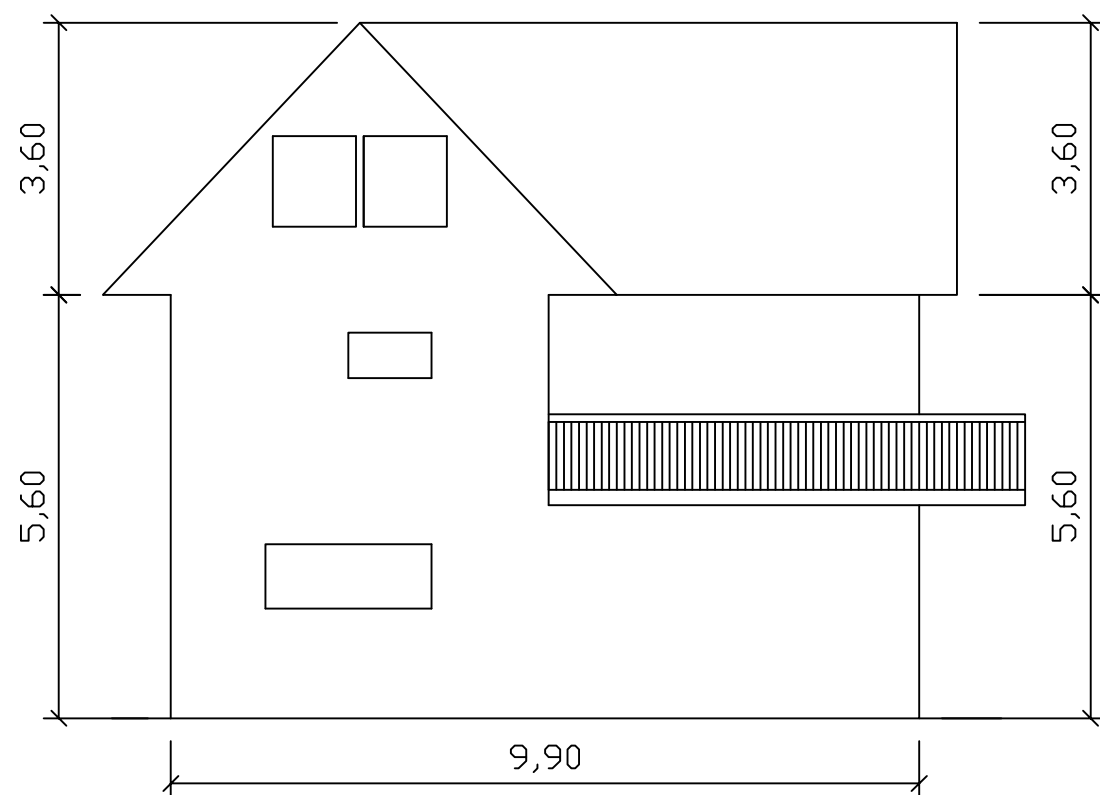

Prospetto est

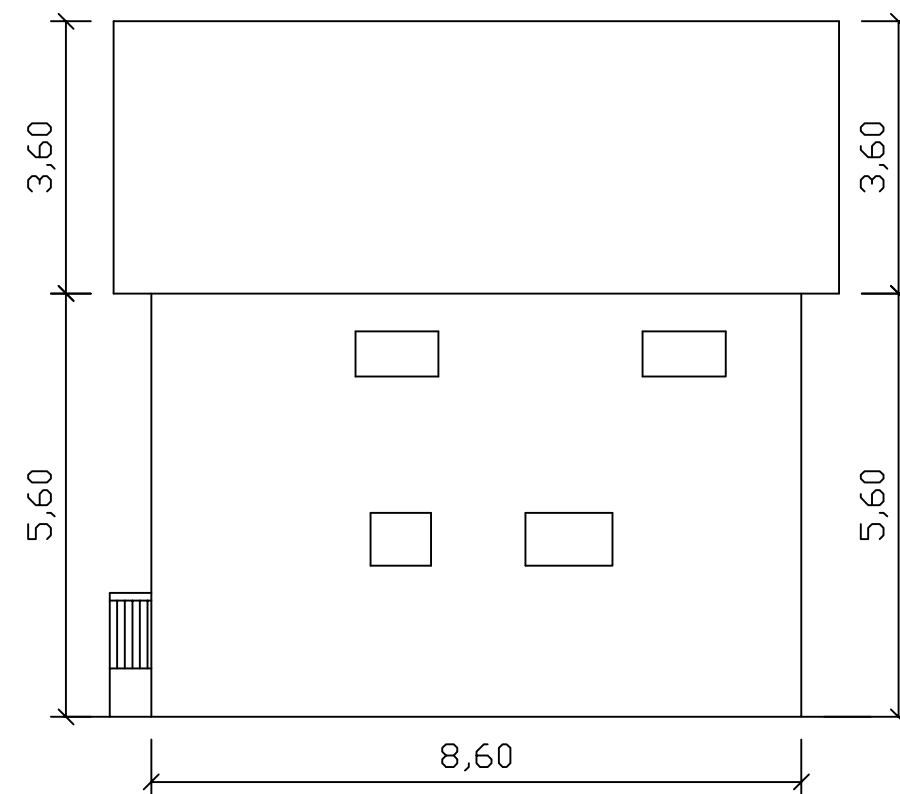

Prospetto sud

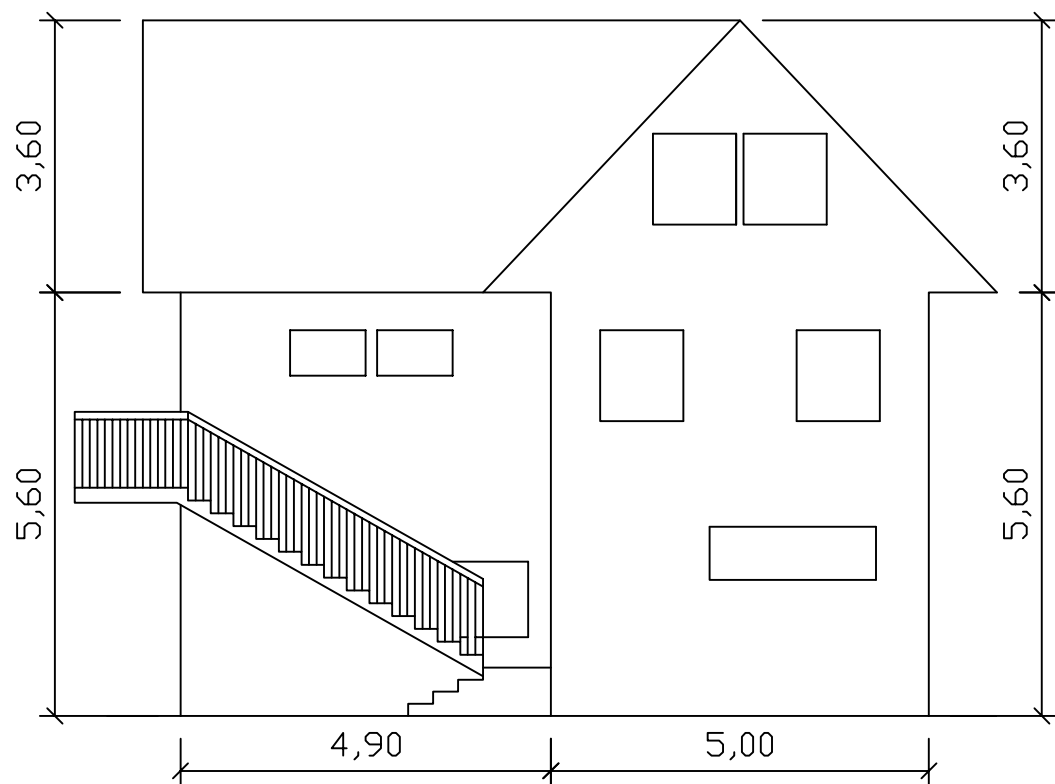

Prospetto ovest

