

Edifici in area agricola

Cod.238
Loc. Rampino
Fg.37 Mapp.115

ANALISI EDILIZIA				ANALISI FUNZIONALE		
STATO DI CONSERVAZIONE		EPOCA DI COSTRUZIONE		DESTINAZIONE D'USO	P.T.	ALTRI
	pessimo		secolo scorso	abitativa		
	sufficiente	<input checked="" type="checkbox"/>	inizio secolo	commerciale		
	discreto		recente	esercizi pubblici		
<input checked="" type="checkbox"/>	buono		ristrutturato	servizi		
	ottimo			direzionale		
UTILIZZABILITA'				industriale		
	nulla			artigianale		
	eventuale			turistica		
	possibile			infrastrutturale		
	auspicabile			rurale	<input checked="" type="checkbox"/>	<input checked="" type="checkbox"/>
<input checked="" type="checkbox"/>	certa			attrezzature		
GRADO DI ALTERAZIONE				TIPOLOGIA DEGLI INTERVENTI EDILIZI AMMESSI		
	inalterato			INTERVENTI CONSERVATIVI		
<input checked="" type="checkbox"/>	poco alterato			<input checked="" type="checkbox"/>	manutenzione ordinaria	
	alterato			<input checked="" type="checkbox"/>	manutenzione straordinaria	
	molto alterato			<input checked="" type="checkbox"/>	consolidamento strutturale	
RECUPERABILITA'				<input checked="" type="checkbox"/>	adeguamento igienico tecnologico	
	nulla			<input checked="" type="checkbox"/>	restauro	
	possibile			INTERVENTI ADEGUATIVI		
<input checked="" type="checkbox"/>	Recuperato (1989)			<input checked="" type="checkbox"/>	conversione d'uso	
TIPOLOGIE EDILIZIE				<input checked="" type="checkbox"/>	ristrutturazione	
	edifici ecclesiastici			INTERVENTI MODIFICATIVI		
	castelli			<input checked="" type="checkbox"/>	incremento volumetrico	
	palazzi e case padronali				ricostruzione	
	rustici di palazzi o case padronali			<input checked="" type="checkbox"/>	ristrutturazione	
	case a corte			<input checked="" type="checkbox"/>	cambio destinazione d'uso	
	rustici di case a corte				aumento unità immobiliare	
	tipologie diverse (fine '800 inizi '900)				nuova costuzione	
	edilizia contemporanea			DESCRIZIONE All'interno del Parco Regionale dell'Adamello, vedi NTA del PTC del Parco		
	fabbricati per attività produttive					
	accessori alla residenza					
<input checked="" type="checkbox"/>	baite					
MATERIALI DI FINITURA ESTERNI				PRESCRIZIONI - Per imprenditore agricolo secondo L.R. 12/05 e s.m.i. da art. 59 a 62. - In caso contrario secondo scheda tecnica		
<input checked="" type="checkbox"/>	muratura in sassi					
	muratura in mattoni			DESTINAZIONI D'USO AMMESSE Residenziale, agriturismo, B&B DESTINAZIONI D'USO NON AMMESSE Le destinazioni non contemplate tra quelle ammissibili sono da intendersi come non ammissibili		
	rivestimento in legno					
<input checked="" type="checkbox"/>	tetto in lamiera					
	tetto in tegole					
	tetto in piode					
	tetto in cemento			ANNOTAZIONI INDICAZIONI		
PARTICOLARI PREGI ARCHITETTONICI						
	fregi					
	edicole					
	dipinti					
	altro					
DOTAZIONE DI SERVIZI				TAVOLA	P.R.3.1/B	
	acqua			PIANI	2	
	luce			AREA (mq)	34,76	
<input checked="" type="checkbox"/>	strada carrabile			ALTEZZA MEDIA (ml)	-	
	sentiero			VOLUME (mc)	-	

Fg 37 Mappale 115

SONICO 37

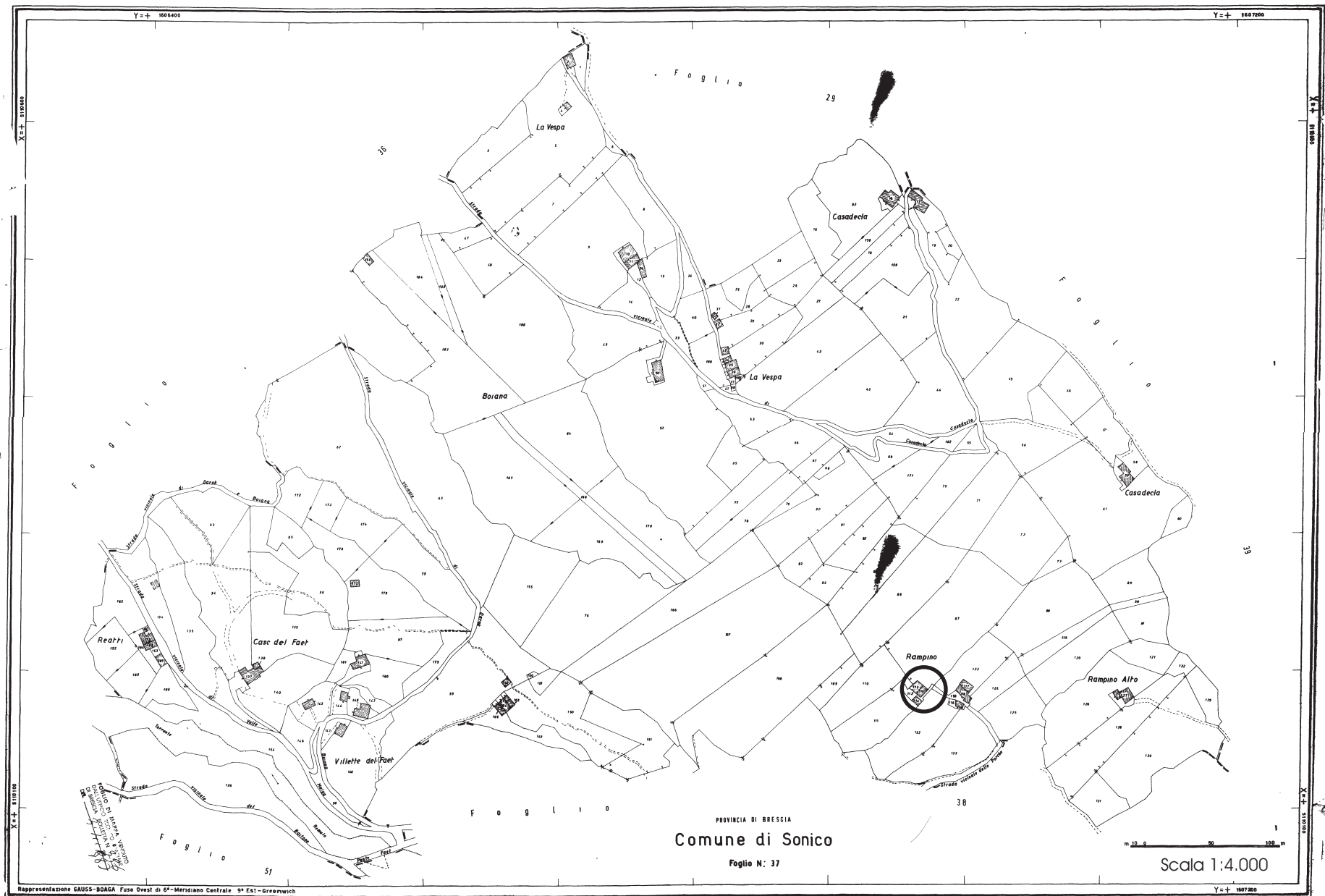

Rappresentazione GAUSS-BODAGA Fuso Ovest di 6°-Meridiano Centrale 9° Est-Greenwich

LEVATA ANNO 1951 NUMERO ANNO 1965

RIPRODUZIONE VIETATA A NORMA DELLE LEGGI 1963

FABBRICATO Fg 37 Mappale 115



PROSPETTO EST



PROSPETTO NORD



PROSPETTO SUD

Pianta piano primo

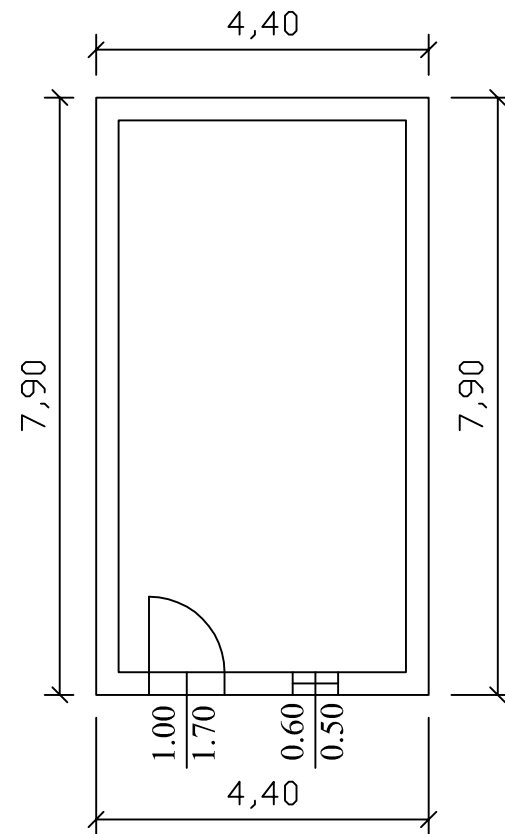

Pianta piano secondo

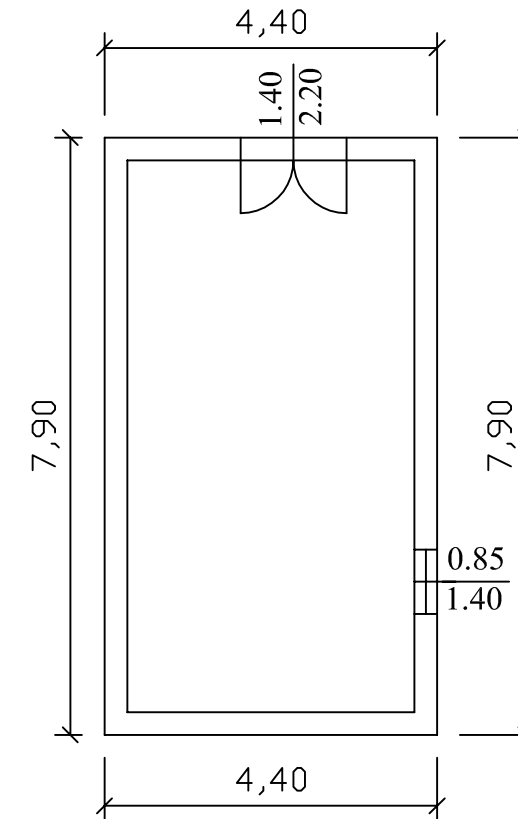

Prospetto sud

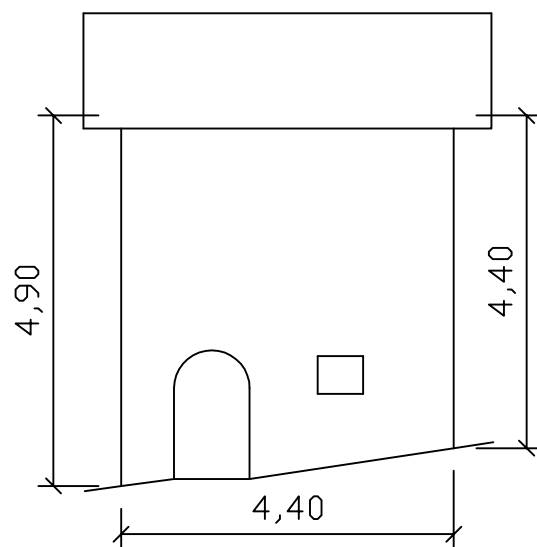

Prospetto nord

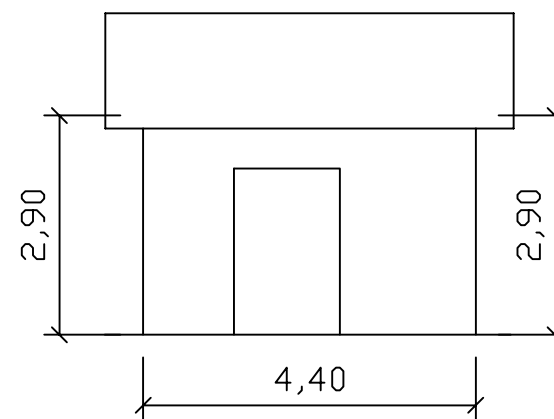

Prospetto est

