

# Edifici in area agricola

**Cod.217**

**Loc. Darok**

**Fg.36 Mapp.125 e 126**

ANALISI EDILIZIA		ANALISI FUNZIONALE		
STATO DI CONSERVAZIONE		DESTINAZIONE D'USO		
EPOCA DI COSTRUZIONE		P.T.	ALTRI	
	pessimo		X	X
	sufficiente	X		
	discreto			
X	buono			
	ottimo			
UTILIZZABILITA'		TIPOLOGIA DEGLI INTERVENTI EDILIZI AMMESSI		
	nulla	INTERVENTI CONSERVATIVI		
	eventuale	X	manutenzione ordinaria	
	possibile	X	manutenzione straordinaria	
	auspicabile	X	consolidamento strutturale	
X	certa	X	adeguamento igienico tecnologico	
GRADO DI ALTERAZIONE		X	restauro	
	inalterato	INTERVENTI ADEGUATIVI		
X	poco alterato	X	conversione d'uso	
	alterato	X	ristrutturazione	
	molto alterato	INTERVENTI MODIFICATIVI		
RECUPERABILITA'		X	incremento volumetrico	
	nulla		ricostruzione	
	possibile	X	ristrutturazione	
X	recuperato	X	cambio destinazione d'uso	
TIPOLOGIE EDILIZIE			aumento unità immobiliare	
	edifici ecclesiastici		nuova costruzione	
	castelli	DESCRIZIONE		
	palazzi e case padronali	All'interno del Parco Regionale dell'Adamello, vedi NTA del PTC del Parco		
	rustici di palazzi o case padronali	PRESCRIZIONI		
	case a corte	- Per imprenditore agricolo secondo L.R. 12/05 e s.m.i. da art. 59 a 62.		
	rustici di case a corte	- In caso contrario secondo scheda tecnica		
	tipologie diverse (fine '800 inizi '900)	DESTINAZIONI D'USO AMMESSE		
	edilizia contemporanea	Residenziale, agriturismo, B&B		
	fabbricati per attività produttive	DESTINAZIONI D'USO NON AMMESSE		
	accessori alla residenza	Le destinazioni non contemplate tra quelle ammissibili sono da intendersi come non ammissibili		
X	baite	ANNOTAZIONI		
MATERIALI DI FINITURA ESTERNI		INDICAZIONI		
X	muratura in sassi	TAVOLA	P.R.3.1/B	
	muratura in mattoni	PIANI	2	
	rivestimento in legno	AREA (mq)	41,08	
X	tetto in lamiera	ALTEZZA MEDIA (ml)	-	
	tetto in tegole	VOLUME (mc)	-	
	tetto in piode			
	tetto in cemento			
PARTICOLARI PREGI ARCHITETTONICI				
	fregi			
	edicole			
	dipinti			
	altro			
DOTAZIONE DI SERVIZI				
X	acqua			
X	luce			
X	strada carrabile			
	sentiero			

# Fg 36 Mappali 125 e 126



## **FABBRICATO Fg 36 Mappali 125 e 126**



**PROSPETTO EST**



**PROSPETTO OVEST**



**PROSPETTO SUD**

# Fg 36 mappali 125 e 126

Scala 1:100

## Pianta piano primo

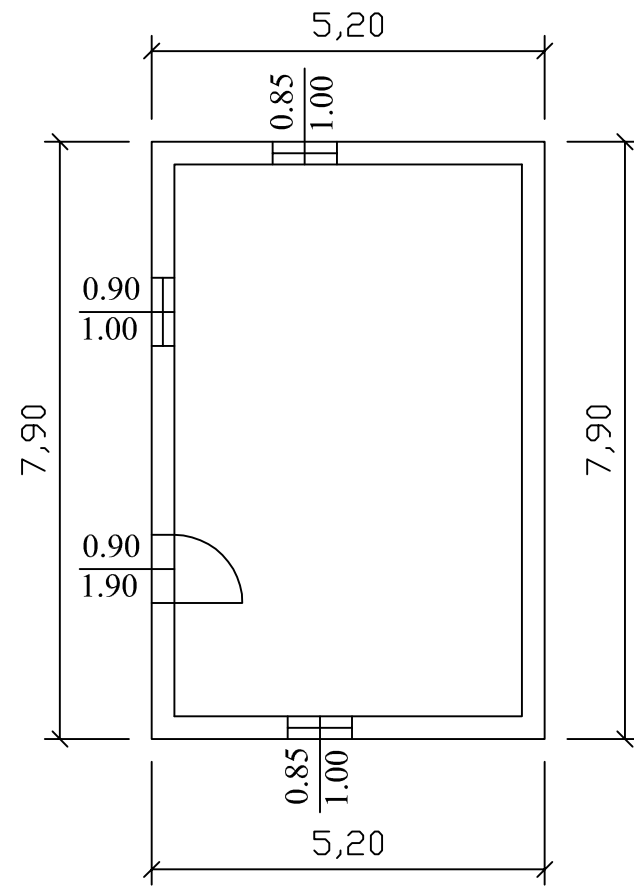

## Pianta piano secondo

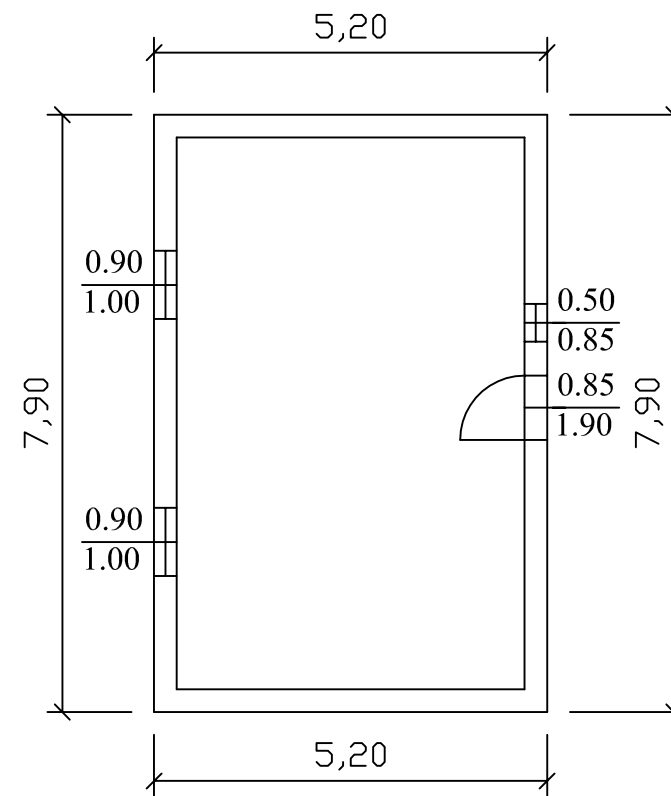

## Prospetto est



## Prospetto sud

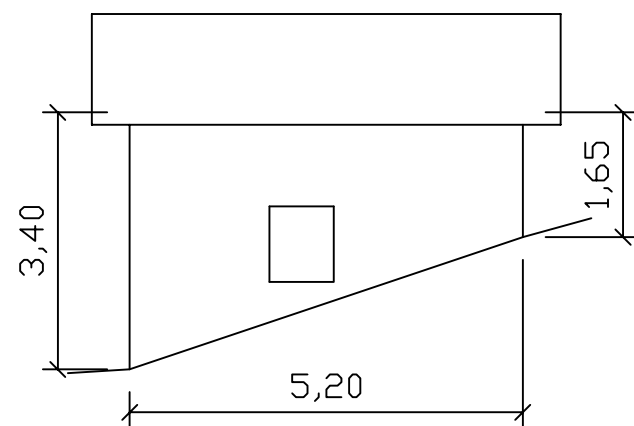

## Prospetto nord

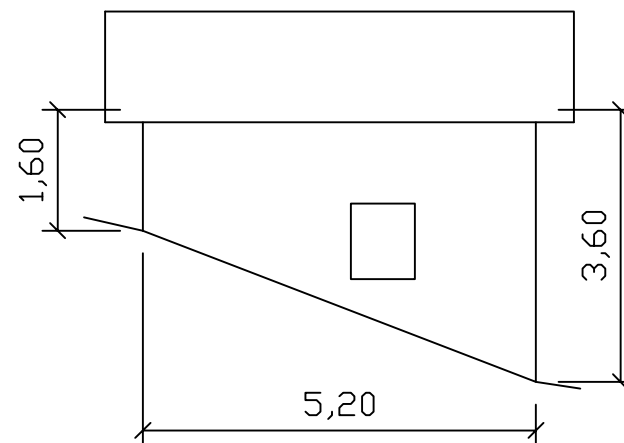

## Prospetto ovest

