

Edifici in area agricola

Cod.208

Loc. Boiana

Fg.36 Mapp.93

ANALISI EDILIZIA		ANALISI FUNZIONALE		
STATO DI CONSERVAZIONE	EPOCA DI COSTRUZIONE	DESTINAZIONE D'USO	P.T.	ALTRI
<input type="checkbox"/> pessimo	<input type="checkbox"/> secolo scorso	abitativa		
<input type="checkbox"/> sufficiente	<input checked="" type="checkbox"/> inizio secolo	commerciale		
<input type="checkbox"/> discreto	<input type="checkbox"/> recente	esercizi pubblici		
<input checked="" type="checkbox"/> buono	<input type="checkbox"/> ristrutturato	servizi		
<input type="checkbox"/> ottimo		direzionale		
		industriale		
		artigianale		
		turistica		
		infrastrutturale		
		rurale	<input checked="" type="checkbox"/>	<input checked="" type="checkbox"/>
		attrezzature		
UTILIZZABILITA'		TIPOLOGIA DEGLI INTERVENTI EDILIZI AMMESSI		
<input type="checkbox"/> nulla		INTERVENTI CONSERVATIVI		
<input type="checkbox"/> eventuale		<input checked="" type="checkbox"/> manutenzione ordinaria		
<input type="checkbox"/> possibile		<input checked="" type="checkbox"/> manutenzione straordinaria		
<input type="checkbox"/> auspicabile		<input checked="" type="checkbox"/> consolidamento strutturale		
<input checked="" type="checkbox"/> certa		<input checked="" type="checkbox"/> adeguamento igienico tecnologico		
		<input checked="" type="checkbox"/> restauro		
GRADO DI ALTERAZIONE		INTERVENTI ADEGUATIVI		
<input type="checkbox"/> inalterato		<input checked="" type="checkbox"/> conversione d'uso		
<input checked="" type="checkbox"/> poco alterato		<input checked="" type="checkbox"/> ristrutturazione		
<input type="checkbox"/> alterato		INTERVENTI MODIFICATIVI		
<input type="checkbox"/> molto alterato		<input checked="" type="checkbox"/> incremento volumetrico		
		<input type="checkbox"/> ricostruzione		
RECUPERABILITA'		<input checked="" type="checkbox"/> ristrutturazione		
<input type="checkbox"/> nulla		<input checked="" type="checkbox"/> cambio destinazione d'uso		
<input type="checkbox"/> possibile		<input type="checkbox"/> aumento unità immobiliare		
<input checked="" type="checkbox"/> recuperato		<input type="checkbox"/> nuova costruzione		
TIPOLOGIE EDILIZIE		DESCRIZIONE		
<input type="checkbox"/> edifici ecclesiastici		All'interno del Parco Regionale dell'Adamello, vedi NTA del PTC del Parco		
<input type="checkbox"/> castelli		PRESCRIZIONI		
<input type="checkbox"/> palazzi e case padronali		- Per imprenditore agricolo secondo L.R. 12/05 e s.m.i. da art. 59 a 62.		
<input type="checkbox"/> rustici di palazzi o case padronali		- In caso contrario secondo scheda tecnica		
<input type="checkbox"/> case a corte		DESTINAZIONI D'USO AMMESSE		
<input type="checkbox"/> rustici di case a corte		Residenziale, agriturismo, B&B		
<input type="checkbox"/> tipologie diverse (fine '800 inizi '900)		DESTINAZIONI D'USO NON AMMESSE		
<input type="checkbox"/> edilizia contemporanea		Le destinazioni non contemplate tra quelle ammissibili sono da intendersi come non ammissibili		
<input type="checkbox"/> fabbricati per attività produttive		ANNOTAZIONI		
<input type="checkbox"/> accessori alla residenza				
<input checked="" type="checkbox"/> baite		INDICAZIONI		
MATERIALI DI FINITURA ESTERNI		TAVOLA	P.R.3.1/B	
<input checked="" type="checkbox"/> muratura in sassi		PIANI	2	
<input type="checkbox"/> muratura in mattoni		AREA (mq)	33,62	
<input type="checkbox"/> rivestimento in legno		ALTEZZA MEDIA (ml)	-	
<input checked="" type="checkbox"/> tetto in lamiera		VOLUME (mc)	-	
<input type="checkbox"/> tetto in tegole				
<input type="checkbox"/> tetto in piode				
<input type="checkbox"/> tetto in cemento				
PARTICOLARI PREGI ARCHITETTONICI				
<input type="checkbox"/> fregi				
<input type="checkbox"/> edicole				
<input type="checkbox"/> dipinti				
<input type="checkbox"/> altro				
DOTAZIONE DI SERVIZI				
<input type="checkbox"/> acqua				
<input checked="" type="checkbox"/> luce				
<input checked="" type="checkbox"/> strada carrabile				
<input type="checkbox"/> sentiero				

Fg 36 Mappale 93



PROVINCIA DI BRESCIA
Comune di Sonico
 Foglio N. 36

Scala 1:4.000

Reperibilità GAUSS-BOGA Fuso Ovest di 8°-Meridiano Centrale 9° Est-Greenwich

FABBRICATO Fg 36 Mappale 93

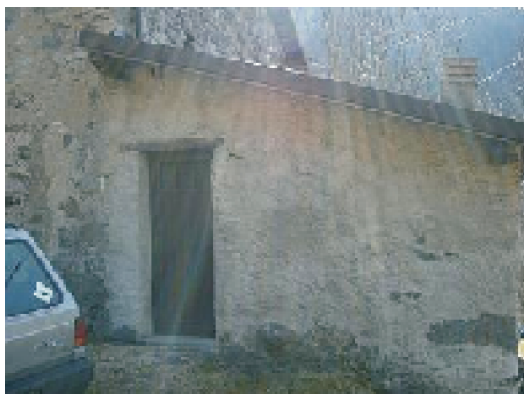

PROSPETTO NORD



PROSPETTO OVEST



PROSPETTO SUD

Pianta piano primo

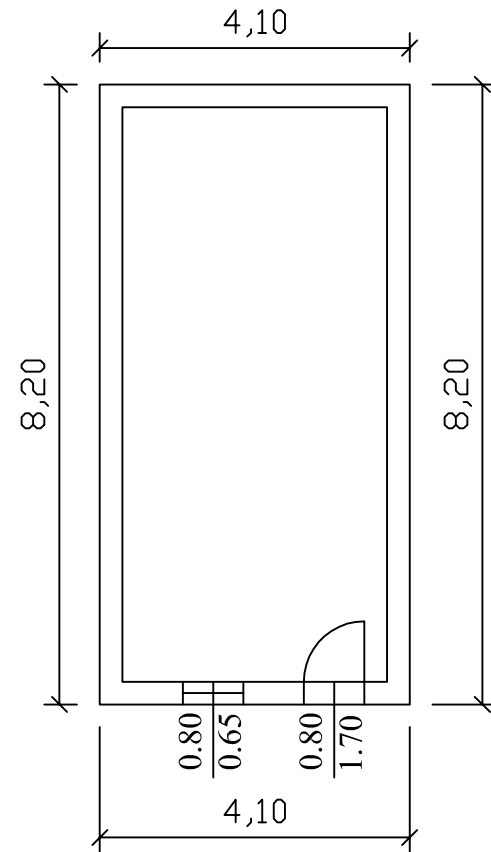

Pianta piano secondo

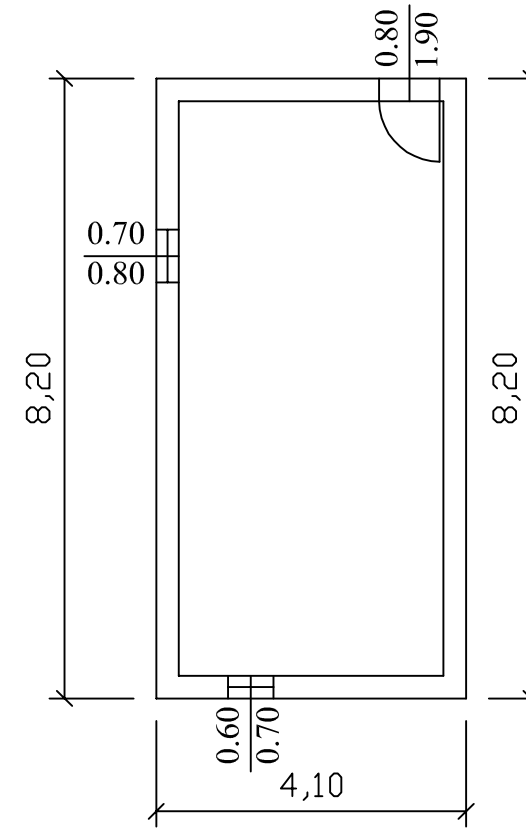

Prospetto sud

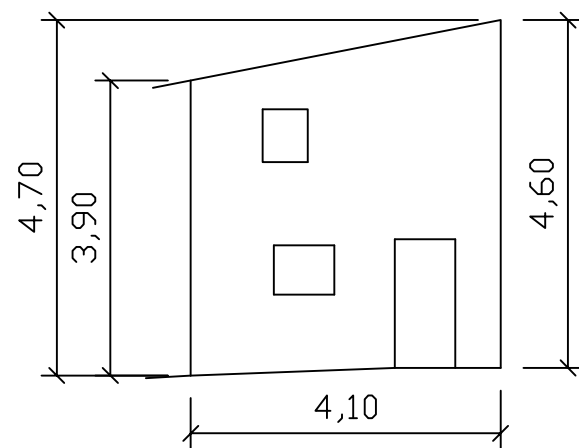

Prospetto nord

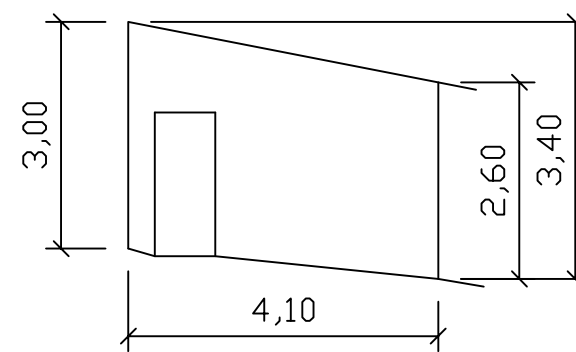

Prospetto ovest

