

# Edifici in area agricola

**Cod.180**

**Loc. Pareclo**

**Fg.35 Mapp.55**

ANALISI EDILIZIA		ANALISI FUNZIONALE		
STATO DI CONSERVAZIONE		DESTINAZIONE D'USO		
EPOCA DI COSTRUZIONE		P.T.	ALTRI	
<input type="checkbox"/>	pessimo	<input checked="" type="checkbox"/>	abitativa	
<input type="checkbox"/>	sufficiente	<input type="checkbox"/>	commerciale	
<input type="checkbox"/>	discreto	<input type="checkbox"/>	esercizi pubblici	
<input checked="" type="checkbox"/>	buono	<input type="checkbox"/>	servizi	
<input type="checkbox"/>	ottimo	<input type="checkbox"/>	direzionale	
		<input type="checkbox"/>	industriale	
		<input type="checkbox"/>	artigianale	
		<input type="checkbox"/>	turistica	
		<input type="checkbox"/>	infrastrutturale	
		<input type="checkbox"/>	rurale	<input checked="" type="checkbox"/>
		<input type="checkbox"/>	attrezzature	<input checked="" type="checkbox"/>
		<b>TIPOLOGIA DEGLI INTERVENTI EDILIZI AMMESSI</b>		
UTILIZZABILITA'		INTERVENTI CONSERVATIVI		
<input type="checkbox"/>	nulla	<input checked="" type="checkbox"/>	manutenzione ordinaria	
<input type="checkbox"/>	eventuale	<input checked="" type="checkbox"/>	manutenzione straordinaria	
<input type="checkbox"/>	possibile	<input checked="" type="checkbox"/>	consolidamento strutturale	
<input type="checkbox"/>	auspicabile	<input checked="" type="checkbox"/>	adeguamento igienico tecnologico	
<input checked="" type="checkbox"/>	certa	<input checked="" type="checkbox"/>	restauro	
GRADO DI ALTERAZIONE		INTERVENTI ADEGUATIVI		
<input type="checkbox"/>	inalterato	<input checked="" type="checkbox"/>	conversione d'uso	
<input checked="" type="checkbox"/>	poco alterato	<input checked="" type="checkbox"/>	ristrutturazione	
<input type="checkbox"/>	alterato	INTERVENTI MODIFICATIVI		
<input type="checkbox"/>	molto alterato	<input checked="" type="checkbox"/>	incremento volumetrico	
RECUPERABILITA'		<input type="checkbox"/>	ricostruzione	
<input type="checkbox"/>	nulla	<input checked="" type="checkbox"/>	ristrutturazione	
<input type="checkbox"/>	possibile	<input checked="" type="checkbox"/>	cambio destinazione d'uso	
<input checked="" type="checkbox"/>	recuperato	<input type="checkbox"/>	aumento unità immobiliare	
TIPOLOGIE EDILIZIE		<input type="checkbox"/>	nuova costruzione	
<input type="checkbox"/>	edifici ecclesiastici	<b>DESCRIZIONE</b>		
<input type="checkbox"/>	castelli	All'interno del Parco Regionale dell'Adamello, vedi NTA del PTC del Parco		
<input type="checkbox"/>	palazzi e case padronali	<b>PRESCRIZIONI</b>		
<input type="checkbox"/>	rustici di palazzi o case padronali	- Per imprenditore agricolo secondo L.R. 12/05 e s.m.i. da art. 59 a 62.		
<input type="checkbox"/>	case a corte	- In caso contrario secondo scheda tecnica		
<input type="checkbox"/>	rustici di case a corte	<b>DESTINAZIONI D'USO AMMESSE</b>		
<input type="checkbox"/>	tipologie diverse (fine '800 inizi '900)	Residenziale, agriturismo, B&B		
<input type="checkbox"/>	edilizia contemporanea	<b>DESTINAZIONI D'USO NON AMMESSE</b>		
<input type="checkbox"/>	fabbricati per attività produttive	Le destinazioni non contemplate tra quelle ammissibili sono da intendersi come non ammissibili		
<input type="checkbox"/>	accessori alla residenza	<b>ANNOTAZIONI</b>		
<input checked="" type="checkbox"/>	baite	<b>INDICAZIONI</b>		
MATERIALI DI FINITURA ESTERNI		TAVOLA		
<input checked="" type="checkbox"/>	muratura in sassi	P.R.3.1/B		
<input type="checkbox"/>	muratura in mattoni	PIANI		
<input type="checkbox"/>	rivestimento in legno	2		
<input checked="" type="checkbox"/>	tetto in lamiera	AREA (mq)		
<input type="checkbox"/>	tetto in tegole	46,95		
<input checked="" type="checkbox"/>	tetto in piode	ALTEZZA MEDIA (ml)		
<input type="checkbox"/>	tetto in cemento	-		
PARTICOLARI PREGI ARCHITETTONICI		VOLUME (mc)		
<input type="checkbox"/>	fregi	-		
<input type="checkbox"/>	edicole			
<input type="checkbox"/>	dipinti			
<input type="checkbox"/>	altro			
DOTAZIONE DI SERVIZI				
<input type="checkbox"/>	acqua			
<input type="checkbox"/>	luce			
<input checked="" type="checkbox"/>	strada carrabile			
<input type="checkbox"/>	sentiero			

# Fg 35 Mappale 55



**FABBRICATO Fg 35 Mappale 55**



**PROSPETTO EST**



**PROSPETTO NORD**



**PROSPETTO NORD OVEST**

Pianta piano primo

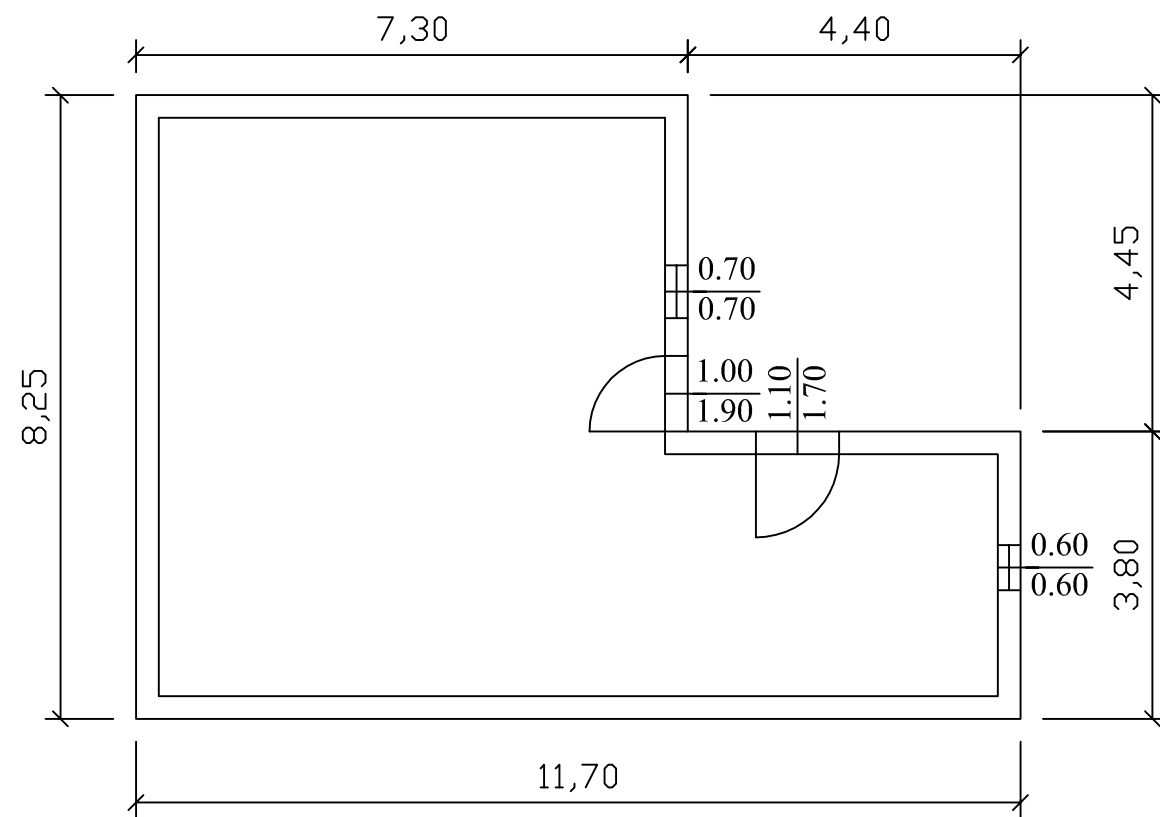

Pianta piano secondo

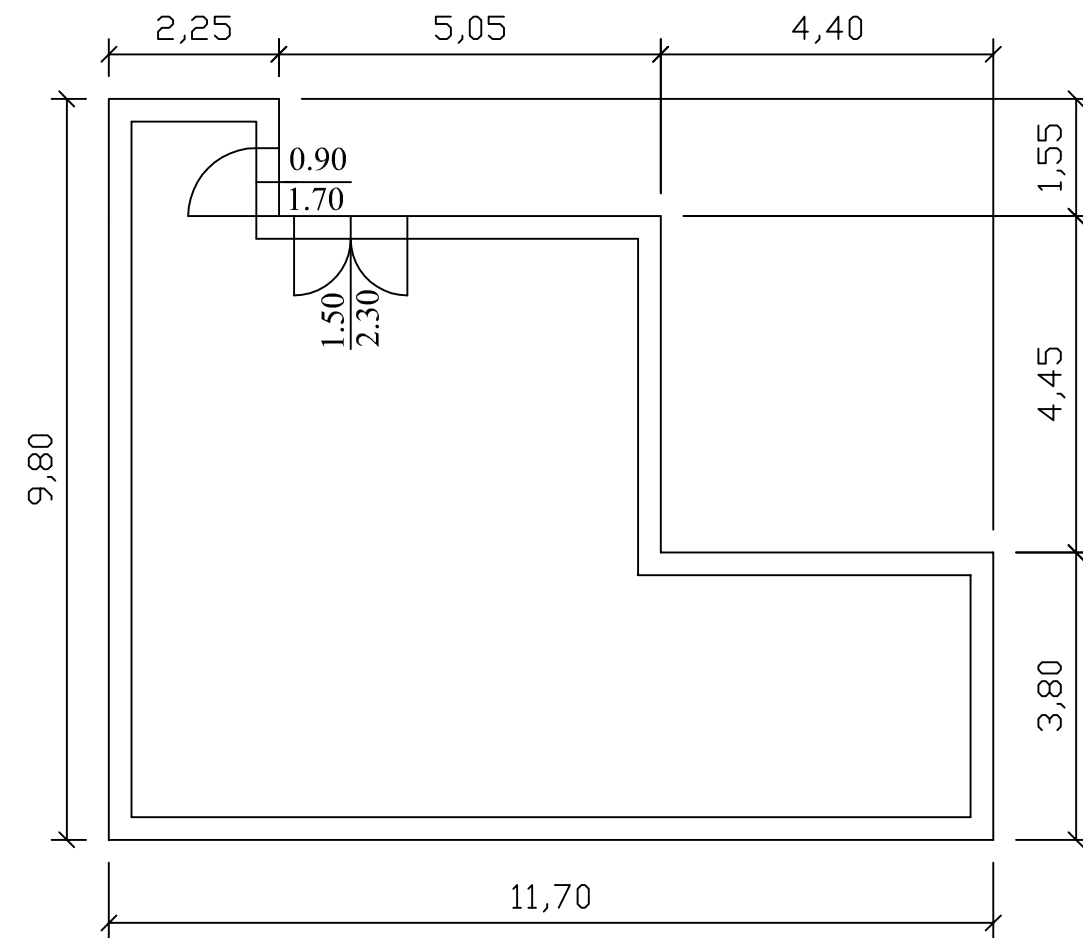

Prospetto nord

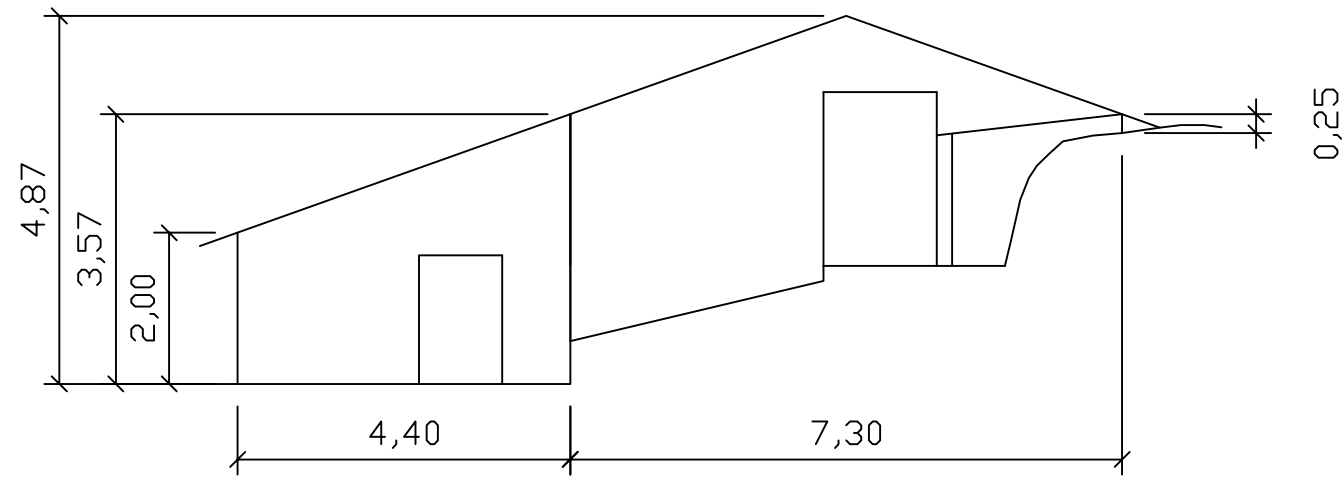

Prospetto est

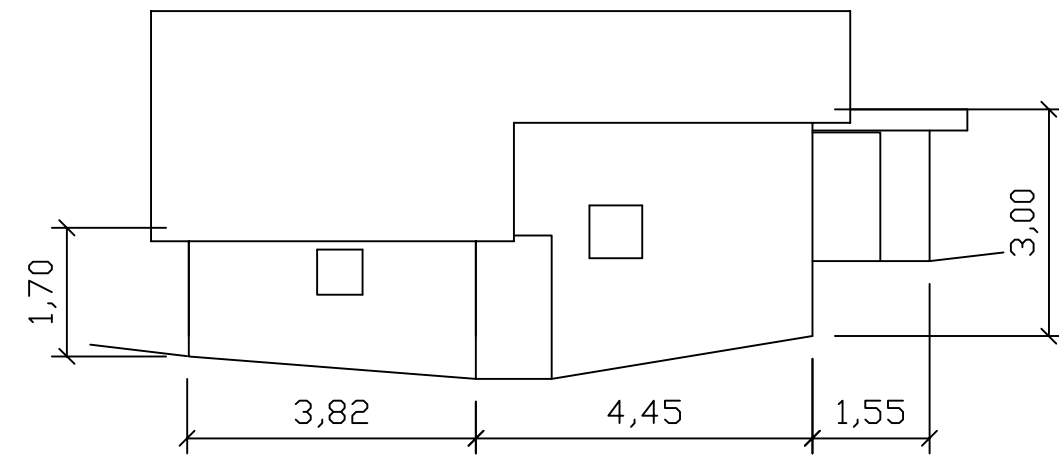

Prospetto sud

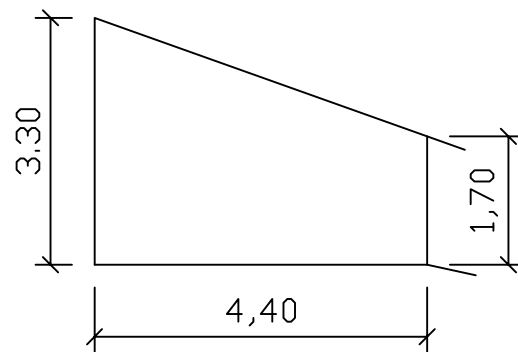

Prospetto ovest

