

Edifici in area agricola

Cod.167

Fg.33 Mapp.101

| ANALISI EDILIZIA | | ANALISI FUNZIONALE | | |
|-------------------------------------|--|--|----------------------------------|--------|
| STATO DI CONSERVAZIONE | | DESTINAZIONE D'USO | | |
| EPOCA DI COSTRUZIONE | | P.T. | ALTRI | |
| <input checked="" type="checkbox"/> | pessimo (rudere) | abitativa | | |
| <input checked="" type="checkbox"/> | sufficiente | commerciale | | |
| | discreto | esercizi pubblici | | |
| | buono | servizi | | |
| | ottimo | direzionale | | |
| UTILIZZABILITA' | | industriale | | |
| <input checked="" type="checkbox"/> | nulla (rudere) | artigianale | | |
| | eventuale | turistica | | |
| <input checked="" type="checkbox"/> | possibile | infrastrutturale | | |
| | auspicabile | rurale | | |
| | certa | attrezzature | | |
| GRADO DI ALTERAZIONE | | TIPOLOGIA DEGLI INTERVENTI EDILIZI AMMESSI | | |
| | inalterato | INTERVENTI CONSERVATIVI | | |
| <input checked="" type="checkbox"/> | poco alterato | <input checked="" type="checkbox"/> | manutenzione ordinaria | |
| | alterato | <input checked="" type="checkbox"/> | manutenzione straordinaria | |
| <input checked="" type="checkbox"/> | molto alterato (rudere) | <input checked="" type="checkbox"/> | consolidamento strutturale | |
| RECUPERABILITA' | | <input checked="" type="checkbox"/> | adeguamento igienico tecnologico | |
| <input checked="" type="checkbox"/> | nulla (rudere) | <input checked="" type="checkbox"/> | restauro | |
| <input checked="" type="checkbox"/> | possibile | INTERVENTI ADEGUATIVI | | |
| | recuperato | <input checked="" type="checkbox"/> | conversione d'uso | |
| TIPOLOGIE EDILIZIE | | <input checked="" type="checkbox"/> | ristrutturazione | |
| | edifici ecclesiastici | INTERVENTI MODIFICATIVI | | |
| | castelli | <input checked="" type="checkbox"/> | incremento volumetrico | |
| | palazzi e case padronali | | ricostruzione | |
| | rustici di palazzi o case padronali | <input checked="" type="checkbox"/> | ristrutturazione | |
| | case a corte | <input checked="" type="checkbox"/> | cambio destinazione d'uso | |
| | rustici di case a corte | | aumento unità immobiliare | |
| | tipologie diverse (fine '800 inizi '900) | | nuova costruzione | |
| | edilizia contemporanea | DESCRIZIONE All'interno del Parco Regionale dell'Adamello, vedi NTA del PTC del Parco | | |
| | fabbricati per attività produttive | | | |
| | accessori alla residenza | | | |
| <input checked="" type="checkbox"/> | baite | | | |
| MATERIALI DI FINITURA ESTERNI | | PRESCRIZIONI - Per imprenditore agricolo secondo L.R. 12/05 e s.m.i. da art. 59 a 62. - In caso contrario secondo scheda tecnica | | |
| <input checked="" type="checkbox"/> | muratura in sassi | | | |
| | muratura in mattoni | DESTINAZIONI D'USO AMMESSE Residenziale, agriturismo, B&B DESTINAZIONI D'USO NON AMMESSE Le destinazioni non contemplate tra quelle ammissibili sono da intendersi come non ammissibili | | |
| | rivestimento in legno | | | |
| <input checked="" type="checkbox"/> | tetto in lamiera | | | |
| <input checked="" type="checkbox"/> | tetto in tegole | | | |
| <input checked="" type="checkbox"/> | tetto in piode | ANNOTAZIONI | | |
| | tetto in cemento | | | |
| PARTICOLARI PREGI ARCHITETTONICI | | | | |
| | fregi | | | |
| | edicole | INDICAZIONI | | |
| | dipinti | | | |
| | altro | | | |
| DOTAZIONE DI SERVIZI | | | | |
| | acqua | TAVOLA | P.R.3.1/B | |
| | luce | PIANI | Baita | Rudere |
| <input checked="" type="checkbox"/> | strada carrabile | AREA (mq) | 47,50 | 14,82 |
| | sentiero | ALTEZZA MEDIA (ml) | - | - |
| | | VOLUME (mc) | - | - |

Fg 33 Mappale 101



CC
S.M.B.C.

CONSIST. + X

LENGHE ENABIALI

RIPODDI... 13 A ROMA BELLE 1887

FABBRICATO Fg 33 Mappale 101



PROSPETTO SUD



PROSPETTO NORD EST



PROSPETTO OVEST

Pianta piano primo

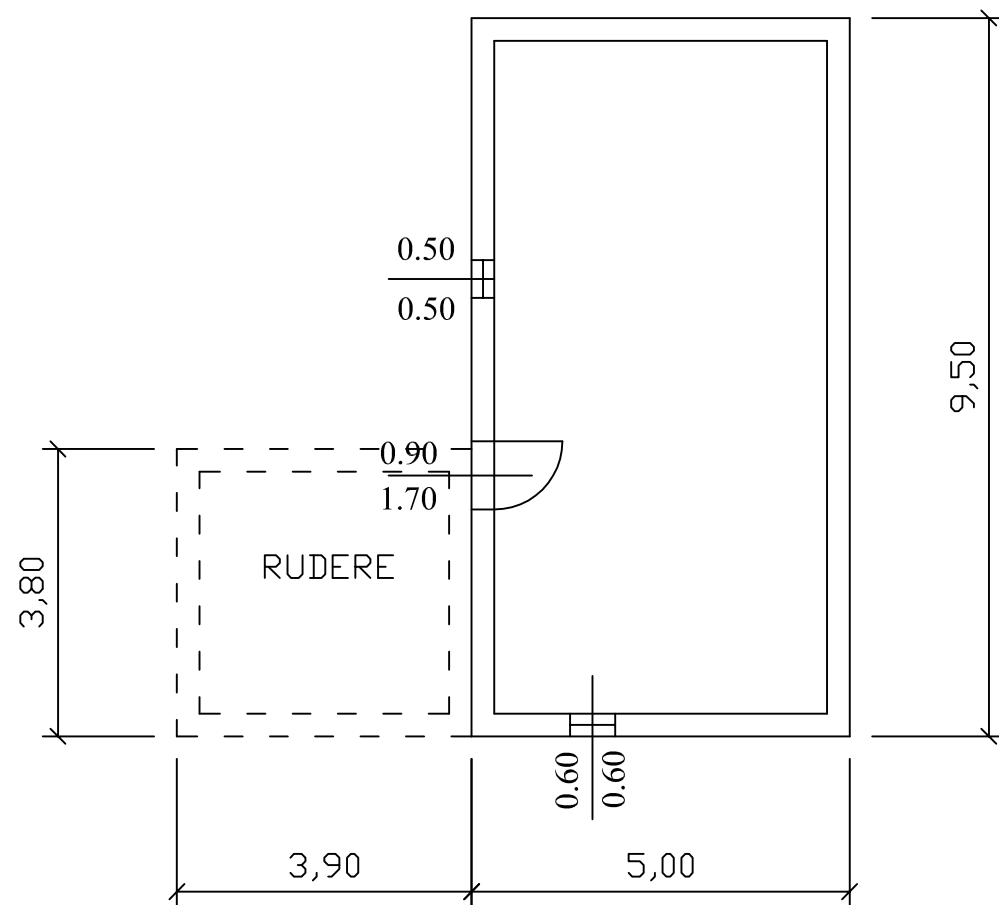

Pianta piano secondo

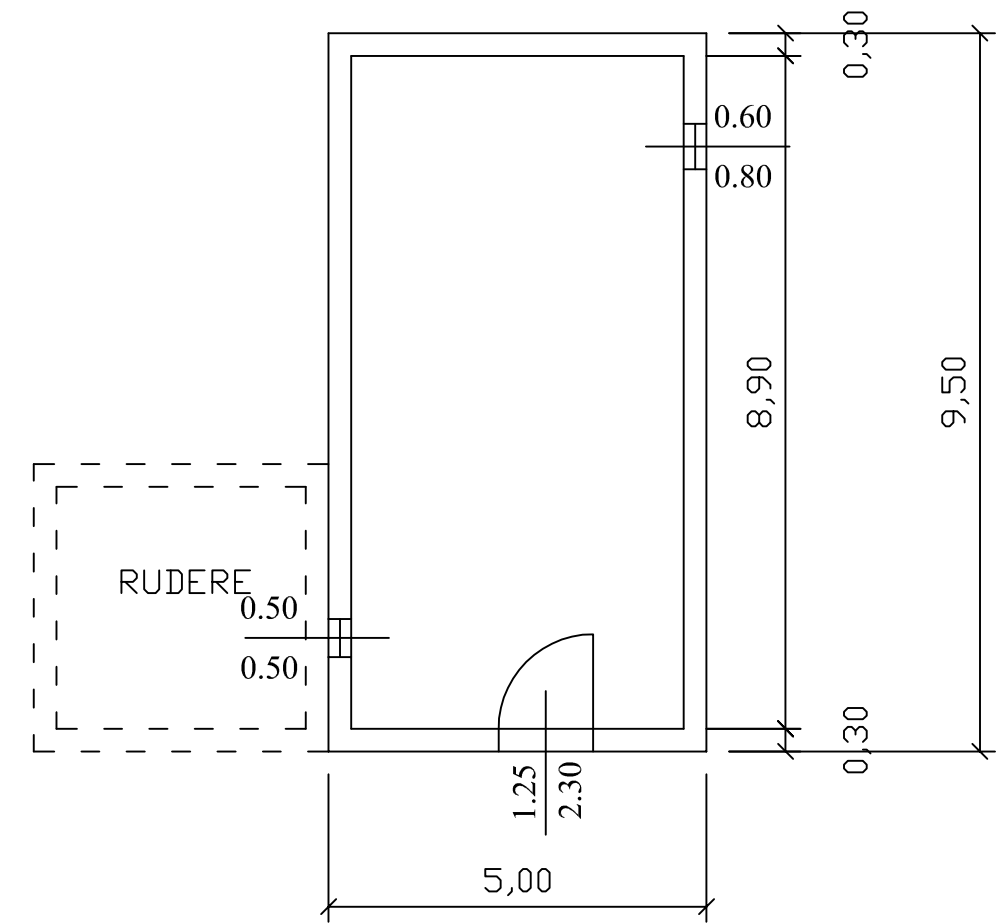

Prospetto est

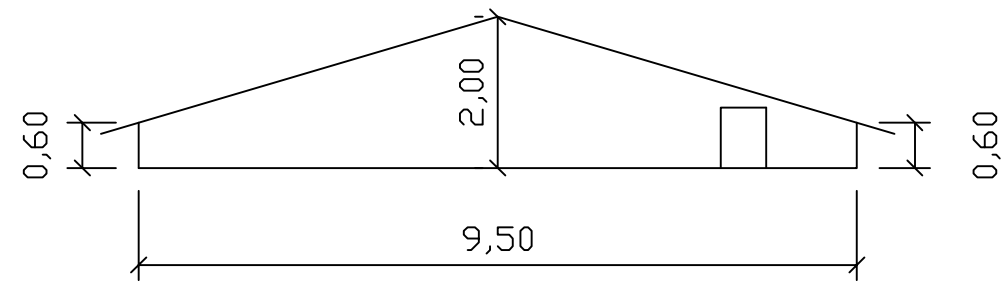

Prospetto ovest

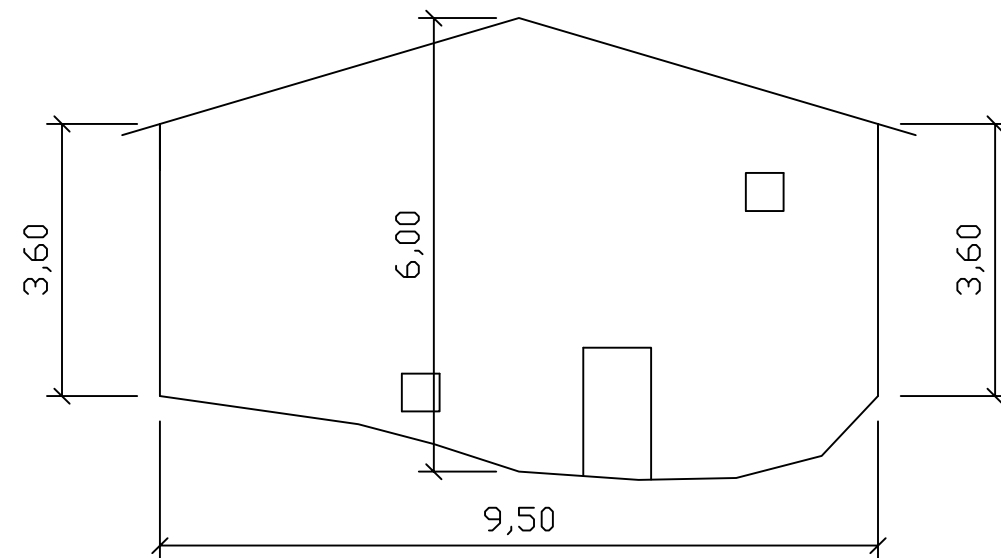

Prospetto sud

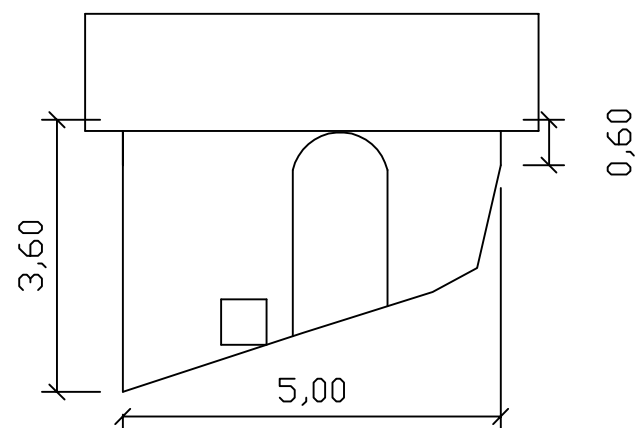

Prospetto nord

