

Edifici in area agricola

Cod.131

Loc. Mollo

Fg.30 Mapp.4

ANALISI EDILIZIA		ANALISI FUNZIONALE		
STATO DI CONSERVAZIONE		DESTINAZIONE D'USO		
EPOCA DI COSTRUZIONE		P.T.	ALTRI	
<input type="checkbox"/>	pessimo			
<input type="checkbox"/>	sufficiente			
<input checked="" type="checkbox"/>	discreto			
<input type="checkbox"/>	buono			
<input type="checkbox"/>	ottimo			
UTILIZZABILITA'		TIPOLOGIA DEGLI INTERVENTI EDILIZI AMMESSI		
<input type="checkbox"/>	nulla	INTERVENTI CONSERVATIVI		
<input type="checkbox"/>	eventuale	<input checked="" type="checkbox"/>	manutenzione ordinaria	
<input type="checkbox"/>	possibile	<input checked="" type="checkbox"/>	manutenzione straordinaria	
<input type="checkbox"/>	auspicabile	<input checked="" type="checkbox"/>	consolidamento strutturale	
<input checked="" type="checkbox"/>	certa	<input checked="" type="checkbox"/>	adeguamento igienico tecnologico	
GRADO DI ALTERAZIONE		<input checked="" type="checkbox"/>	restauro	
<input checked="" type="checkbox"/>	inalterato	INTERVENTI ADEGUATIVI		
<input type="checkbox"/>	poco alterato	<input checked="" type="checkbox"/>	conversione d'uso	
<input type="checkbox"/>	alterato	<input checked="" type="checkbox"/>	ristrutturazione	
<input type="checkbox"/>	molto alterato	INTERVENTI MODIFICATIVI		
RECUPERABILITA'		<input checked="" type="checkbox"/>	incremento volumetrico	
<input type="checkbox"/>	nulla		ricostruzione	
<input checked="" type="checkbox"/>	possibile	<input checked="" type="checkbox"/>	ristrutturazione	
<input type="checkbox"/>	recuperato	<input checked="" type="checkbox"/>	cambio destinazione d'uso	
TIPOLOGIE EDILIZIE			aumento unità immobiliare	
<input type="checkbox"/>	edifici ecclesiastici		nuova costruzione	
<input type="checkbox"/>	castelli	DESCRIZIONE		
<input type="checkbox"/>	palazzi e case padronali	PRESCRIZIONI		
<input type="checkbox"/>	rustici di palazzi o case padronali	- Per imprenditore agricolo secondo L.R. 12/05 e s.m.i. da art. 59 a 62.		
<input type="checkbox"/>	case a corte	- In caso contrario secondo scheda tecnica		
<input type="checkbox"/>	rustici di case a corte	DESTINAZIONI D'USO AMMESSE		
<input type="checkbox"/>	tipologie diverse (fine '800 inizi '900)	Residenziale, agriturismo, B&B		
<input type="checkbox"/>	edilizia contemporanea	DESTINAZIONI D'USO NON AMMESSE		
<input type="checkbox"/>	fabbricati per attività produttive	Le destinazioni non contemplate tra quelle ammissibili sono da intendersi come non ammissibili		
<input type="checkbox"/>	accessori alla residenza	ANNOTAZIONI		
<input checked="" type="checkbox"/>	baite	INDICAZIONI		
MATERIALI DI FINITURA ESTERNI		TAVOLA	P.R.3.1/B	
<input checked="" type="checkbox"/>	muratura in sassi	PIANI	3	
<input checked="" type="checkbox"/>	muratura in mattoni	AREA (mq)	17,10	
<input type="checkbox"/>	rivestimento in legno	ALTEZZA MEDIA (ml)	-	
<input checked="" type="checkbox"/>	tetto in lamiera	VOLUME (mc)	-	
<input type="checkbox"/>	tetto in tegole			
<input checked="" type="checkbox"/>	tetto in piode			
<input type="checkbox"/>	rinzaffature			
PARTICOLARI PREGI ARCHITETTONICI				
<input type="checkbox"/>	fregi			
<input type="checkbox"/>	edicole			
<input type="checkbox"/>	dipinti			
<input type="checkbox"/>	altro			
DOTAZIONE DI SERVIZI				
<input type="checkbox"/>	acqua			
<input type="checkbox"/>	luce			
<input checked="" type="checkbox"/>	strada carrabile			
<input type="checkbox"/>	sentiero			

Fg 30 Mappale 4



Y=+ 1603200

Y=+ 1604100

X=+ 811000

X=+ 811100

PROVINCIA DI BRESCIA
Comune di Sonico
Foglio N 30

[Signature]
CAUSS-BOAGA
ING. CIVIL. E TOPOG.
CANTIERI S.p.A. - I.T.E. IN UNIONE
OPERATIVA

Scala 1:4.000

Rappresentazione CAUSS-BOAGA Fuso Orario di 6° Meridiano Centrale 9° Est-Greenwich

Y=+ 1604100

PUBBLICATA ANNO 1981 DISEGNO ANNO 1984

RIPRODUZIONE VIRTUATA A MEMORIA DELLE VIGENTI LEGGI

FABBRICATO Fg 30 Mappale 4



PROSPETTO EST



PROSPETTO NORD OVEST



PROSPETTO SUD

Fg 30 mappale 4 foglio 1

Scala 1:100

Pianta piano primo

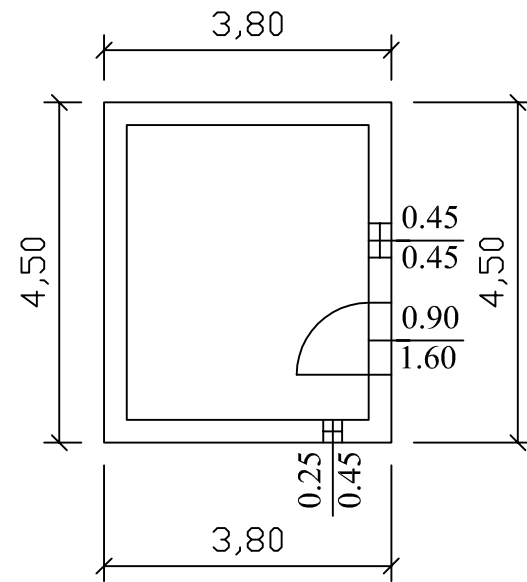

Pianta piano secondo

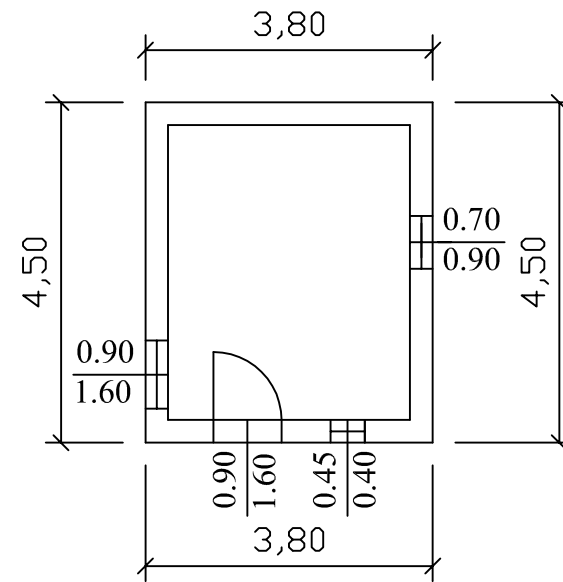

Pianta piano terzo

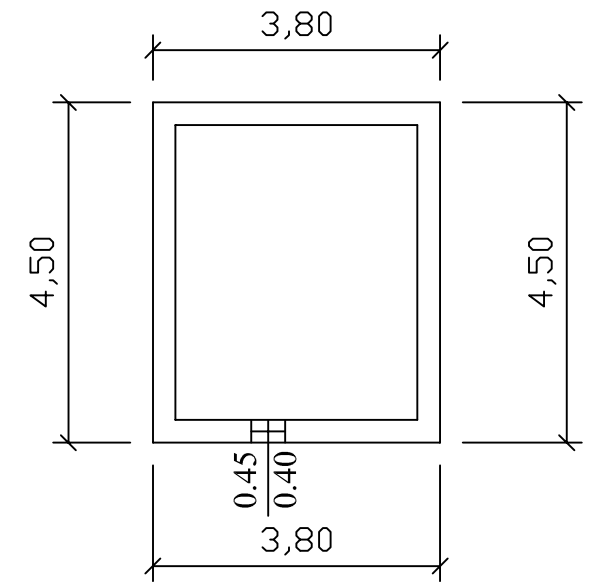

Fg 30 mappale 4 foglio 2

Scala 1:100

Prospetto nord

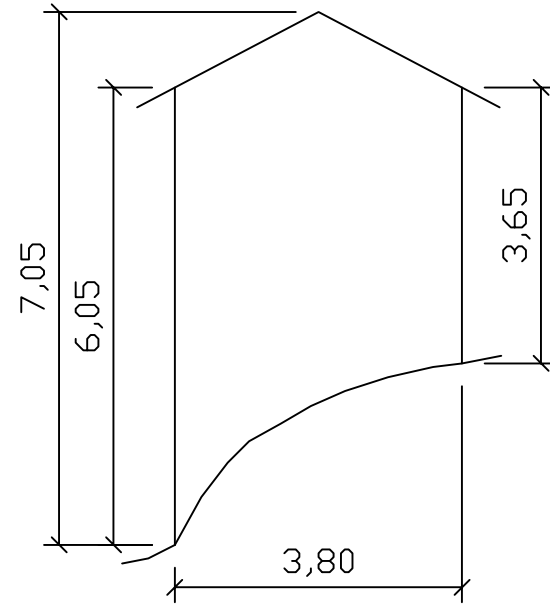

Prospetto est

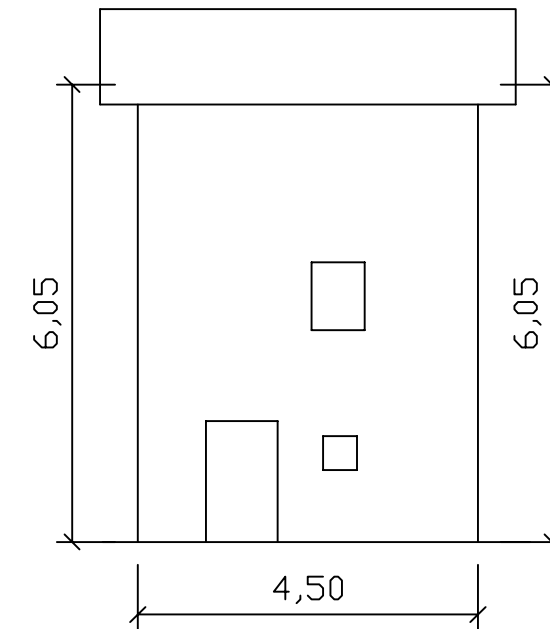

Prospetto sud

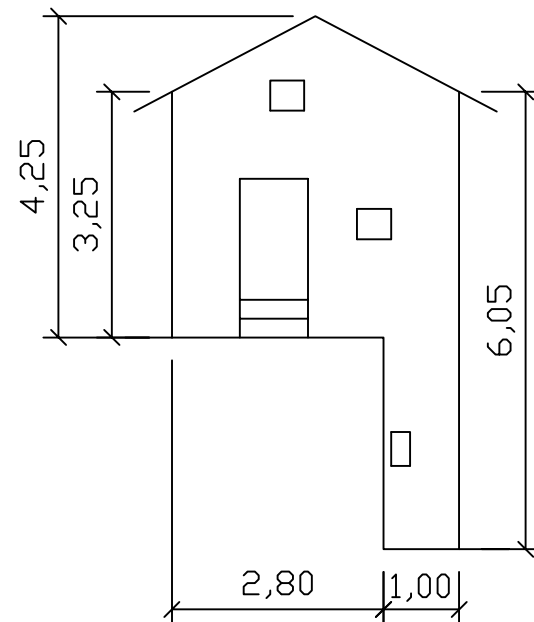

Prospetto ovest

