



**Comune di INCUDINE**  
Provincia di Brescia

# P.G.T.

Piano di  
Governo  
del Territorio

## Piano delle Regole - PdR

Allegato 7

Rilievo e classificazione del patrimonio edilizio esistente

- Sistema diffuso delle baite



Redazione a cura di:

Dott. Arch. Filippo Renoldi  
Via Niccolò Tommaseo, 8  
21047 Saronno (VA)

Collaboratore:  
Dott. Arch. Caterina Borghi

Il Sindaco:

Il Segretario:

Adozione:

Approvazione:

**7B3**

U.R.	Classe edilizia	U.R.	Classe edilizia	U.R.	Classe edilizia	U.R.	Classe edilizia
1a	A.3	17f	A.3	31b	A.3	47c	A.2
1b	A.3	17g	C	31c	A.3	47d	A.2
1c	A.3	17h	C	32	R	47e	R
1d	R	17i	A.3	33	N.R.	47f	A.3
2a	A.3	18a	D.1	34a	A.2	47g	R
2b	D.1	18b	A.3	34b	R	47h	A.3
3	A.3	19a	D.1	35a	R	47i	A.2
4	A.2	19b	D.1	35b	D.1	47l	R
5a	A.3	19c	A.2	36a	R	47m	R
5b	D.1	19d	A.3	36b	R	48	A.3
5c	C	19e	A.3	36c	R	49a	C
6a	A.3	19f	A.3	37a	R	49b	A.3
6b	R	20	R	37b	B.4	50	A.3
7	R	21a	A.3	37c	B.4	51	A.3
8a	A.3	21b	A.3	37d	A.3	52a	N.R.
8b	A.3	21c	B.1	38a	R	52b	R
9	A.3	21d	A.3	38b	A.3	52c	A.1
10a	A.3	22a	D.1	38c	R	52d	A.1
10b	A.3	22b	R	39	B.3	53a	A.1
10c	A.3	22c	A.3	40a	B.2	53b	A.3
10d	D.1	22d	A.3	40b	R	53c	A.3
11	C	22e	A.3	40c	A.2	53d	A.3
12a	A.3	23a	D.1	40d	B.2	53e	A.3
12b	A.2	23b	A.3	40e	B.2	53f	A.3
12c	A.3	23c	A.3	40f	B.2	53g	R
12d	A.2	23d	C	40g	B.2	53h	A.3
12e	A.3	23e	C	40h	D.1	53i	A.3
13a	R	23f	R	40i	C	53l	A.3
13b	A.3	23g	R	41	A.3	53m	A.2
14a	B.1	24a	R	42	R	53n	A.3
14b	A.3	24b	R	43a	A.3	53o	D.1
14c	R	24c	A.3	43b	A.3	53p	R
14d	A.3	25	A.3	43c	A.3	53q	A.3
14e	A.2	26a	A.2	44a	A.3	53r	D.1
15a	C	26b	R	44b	A.3	53s	D.1
15b	B.1	27	A.3	45a	A.3	54a	A.3
15c	A.2	28	A.3	45b	A.3	54b	A.3
16	C	29a	B.1	45c	A.3	55a	B.1
17a	R	29b	R	45d	R	55b	R
17b	R	30a	A.3	46a	A.3	55c	A.3
17c	D.1	30b	R	46b	A.3	56	A.3
17d	D.1	30c	A.3	47a	R	57a	R
17e	C	31a	R	47b	R	57b	R



U.R.	Classe edilizia
58a	A.3
58b	A.2
58c	A.2
59a	A.3
59b	R
59c	A.2
59d	A.3
59e	A.3
59f	C
60a	A.3
60b	R
60c	R
60d	A.3
61	A.3
62a	A.3
62b	C
63a	A.3
63b	R
63c	A.3
63d	R
63e	C
64	SR
65a	C
65b	A.3
66a	R
66b	R
66c	R
67	A.2
68a	A.3
68b	C
68c	A.3
68d	R
68e	R
69a	C
69b	A.2
69c	A.3
69d	A.3
69e	D.1
70a	A.2
70b	A.3

U.R.	Classe edilizia
70c	C
70d	D.1
71a	A.3
71b	D.1
72	A.3

**QUADRO D'UNIONE**



**ESTRATTO CATASTALE**

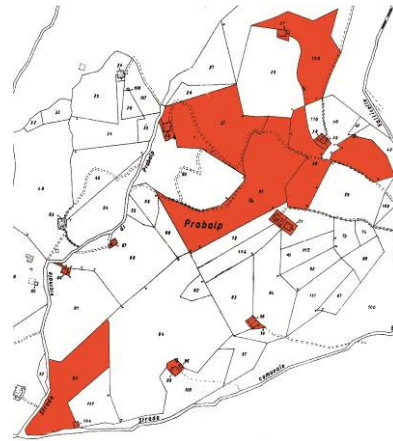

Foglio 15, Mappale 104, 21, 36, 38-39, 66, 67, 70, 71, 95, 95b, 96, 98-99, 36b, 58, 57, 108, 93

**PRESE FOTOGRAFICHE**

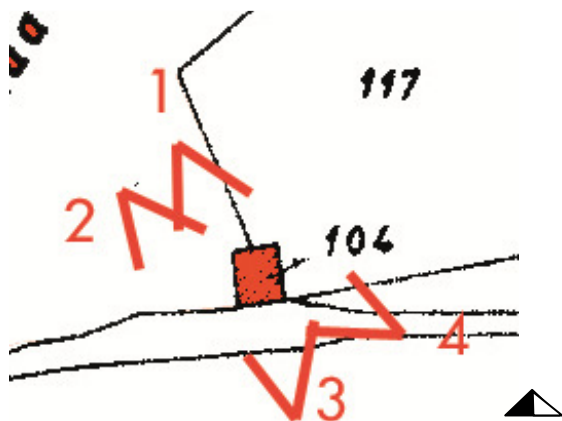

Foglio 15, Mappale 104 (U.R. 53a)

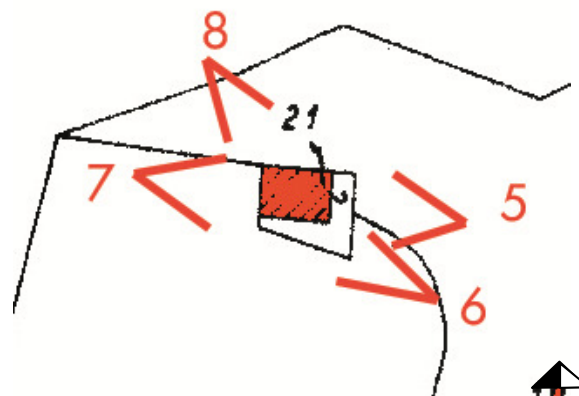

Foglio 15, Mappale 21 (U.R. 53b)

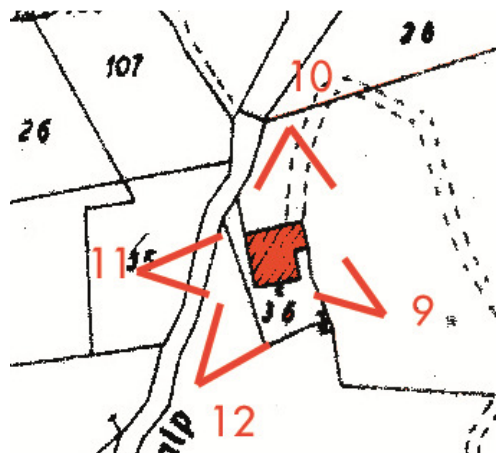

Foglio 15, Mappale 36 (U.R. 53c)

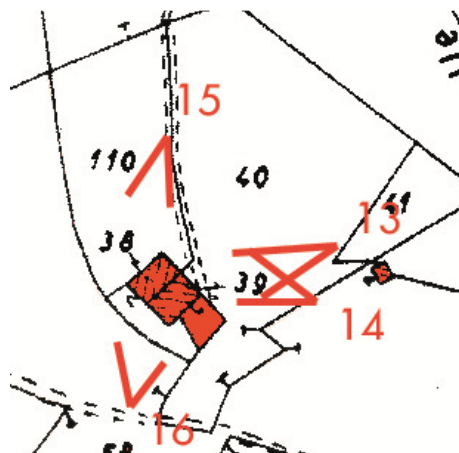

Foglio 15, Mappale 38-39 (U.R. 53d)

Data rilievo: ottobre 2004

Aggiornamenti:

Materiale fotografico fornito dal Comune di Incudine

**PRESE FOTOGRAFICHE**

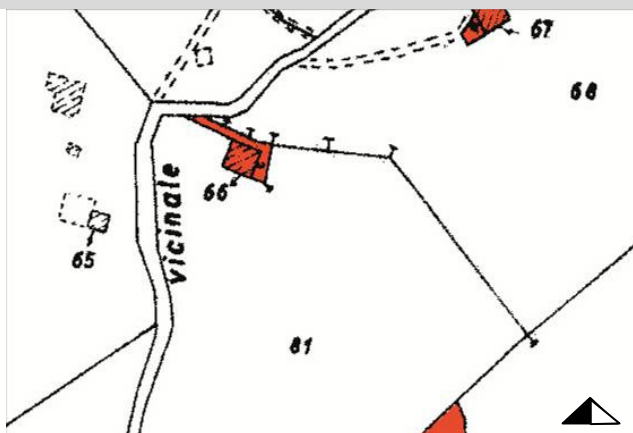

Foglio 15, Mappale 66 (U.R. 53e)

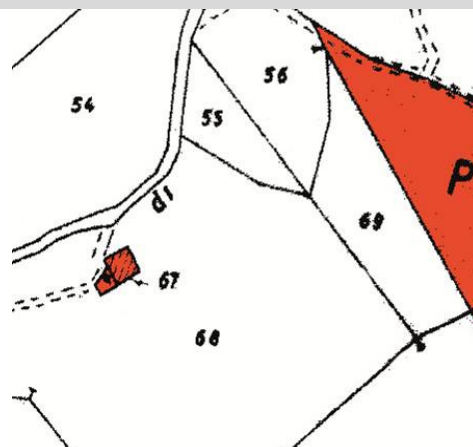

Foglio 15, Mappale 67 (U.R. 53f)

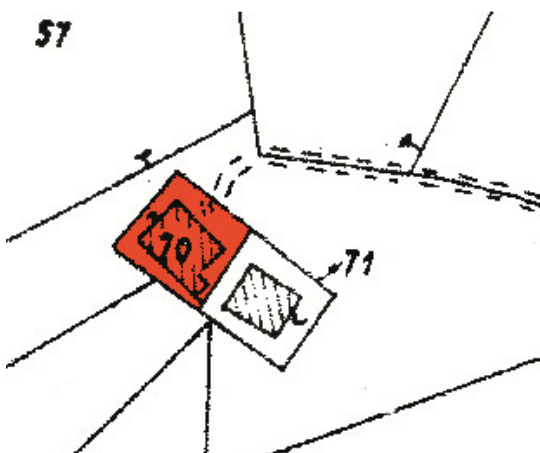

Foglio 15, Mappale 70 (U.R. 53g)

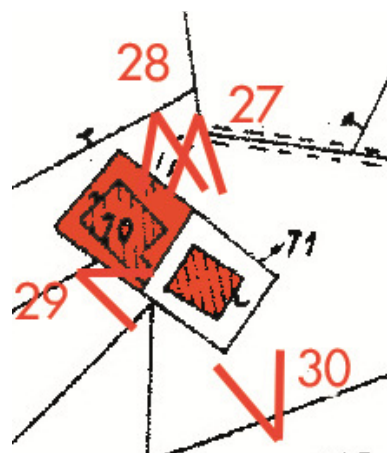

Foglio 15, Mappale 71 (U.R. 53h)

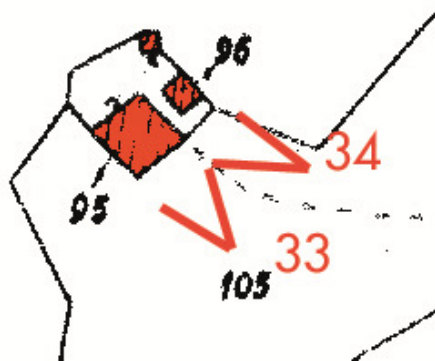

Foglio 15, Mappale 95 (U.R. 53i)

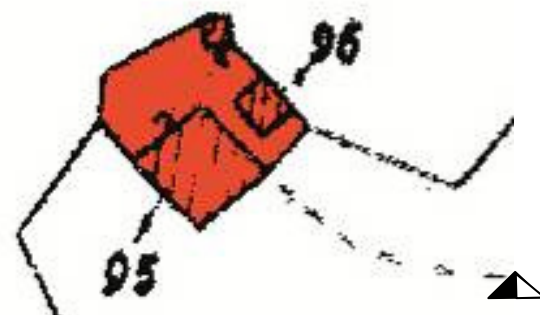

Foglio 15, Mappale 95b (U.R. 53l)

**PRESE FOTOGRAFICHE**

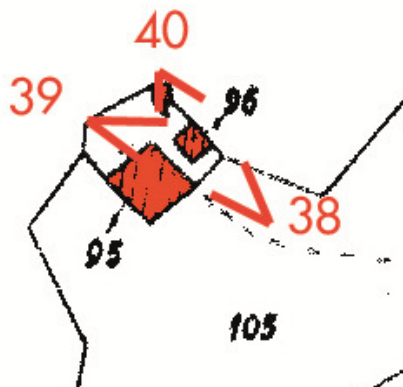

Foglio 15, Mappale 96 (U.R. 53m)

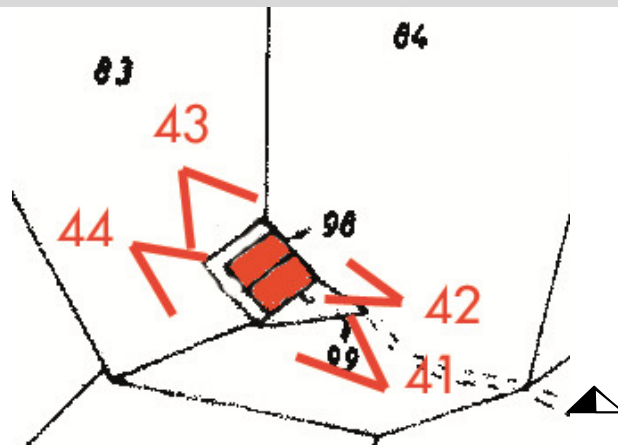

Foglio 15, Mappale 98-99 (U.R. 53n)

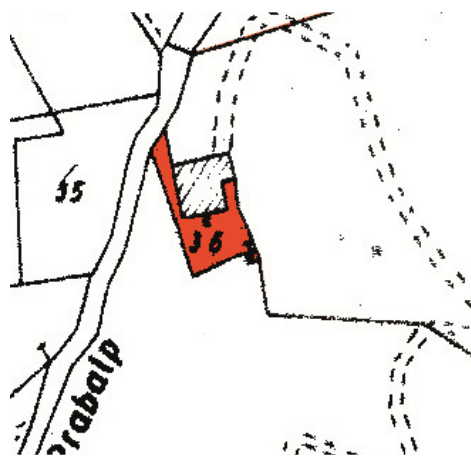

Foglio 15, Mappale 36b (U.R. 53o)

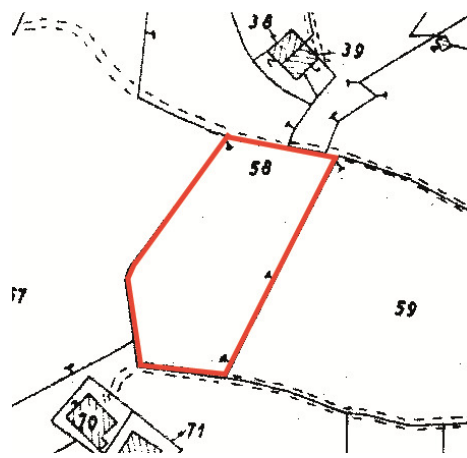

Foglio 15, Mappale 58 (U.R. 53p)\*

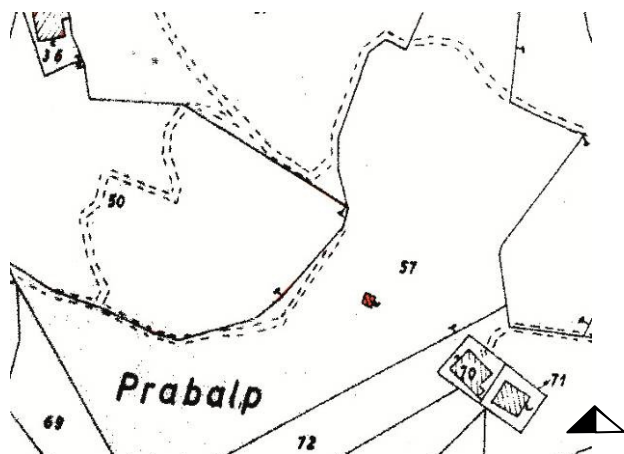

Foglio 15, Mappale 57 (U.R. 53q)

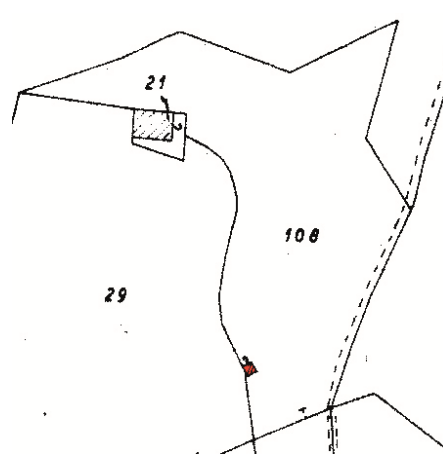

Foglio 15, Mappale 108 (U.R. 53r)

**PRESE FOTOGRAFICHE**

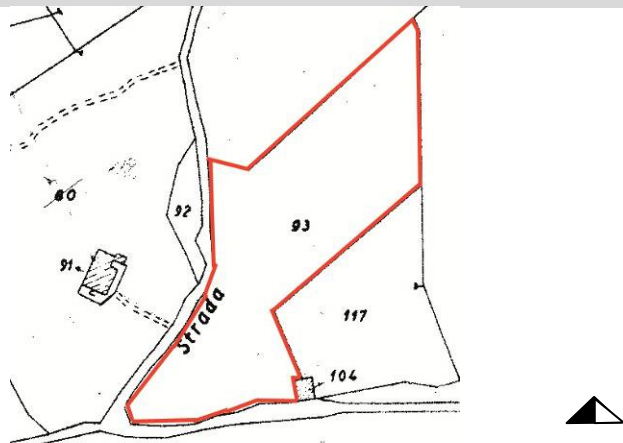

**Foglio 15, Mappale 93 (U.R. 53s)\***

\* fabbricati non individuabili in mappa



**RILIEVO FOTOGRAFICO**



VISTA 1 mapp. 104

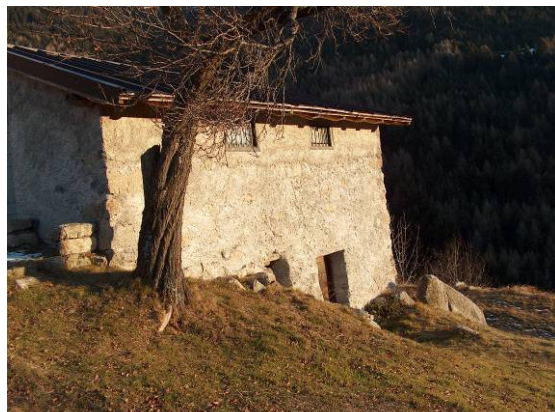

VISTA 2 mapp. 104



VISTA 3 mapp. 104



VISTA 4 mapp. 104

Unità di rilevamento

mapp. 104

**DATI EDILIZI**

Livelli:	2
di cui sottotetto	<input checked="" type="checkbox"/>
di cui seminterrato	<input type="checkbox"/>
più interrato:	<input type="checkbox"/>
Fronti liberi:	3
Prospicienti:	n. 3 su area a verde
Fronti parzialmente in aderenza:	n. 1 contro terra

**PERTINENZE**

- nessuna

**CLASSE EDILIZIA**

Edilizia storica minore diffusa a prevalente vocazione rurale – A.1

**ELEMENTI STORICI CARATTERIZZANTI**

- Murature M.1.b

**Note:****AMBITI DI PROBLEMATICITÀ**

- A.P.1 – Inserimento di inferiate alla finestre
- AP.5 – Realizzazione nuovo manto di copertura in lastre di lamiera ondulate
- AP.4 – Intonaco cementizio su tutta la facciata



**RILIEVO FOTOGRAFICO**



VISTA 5 mapp. 21



VISTA 6 mapp. 21



VISTA 7 mapp. 21



VISTA 8 mapp. 21

Unità di rilevamento

mapp. 21

**DATI EDILIZI**

Livelli:	2
di cui sottotetto	<input checked="" type="checkbox"/>
di cui seminterrato	<input type="checkbox"/>
più interrato:	<input type="checkbox"/>
Fronti liberi:	3
Prospicienti:	n. 3 su area a verde
Fronti parzialmente in aderenza:	n. 1 contro terra

**PERTINENZE**

- area a verde

**CLASSE EDILIZIA**

Edilizia storica minore diffusa a prevalente vocazione rurale – A.3

**ELEMENTI STORICI CARATTERIZZANTI**

- Murature M.1.a
- Coperture C.1
- Portali e porte P.1.c
- Finestre F.2.b

**Note:****AMBITI DI PROBLEMATICITÀ**

- AP.5 – Manomissione del manto di copertura in lastre di lamiera

Data rilievo: Ottobre 2004

Aggiornamenti:

Materiale fotografico fornito dal Comune di Incudine

**RILIEVO FOTOGRAFICO**



VISTA 9 mapp. 36



VISTA 10 mapp. 36



VISTA 11 mapp. 36



VISTA 12 mapp. 36



Unità di rilevamento

mapp. 36

**DATI EDILIZI**

Livelli:	2
di cui sottotetto	<input checked="" type="checkbox"/>
di cui seminterrato	<input type="checkbox"/>
più interrato:	<input type="checkbox"/>
Fronti liberi:	3
Prospicienti:	n. 3 su area a verde
Fronti parzialmente in aderenza:	n. 1 contro terra

**PERTINENZE**

- area a verde

**CLASSE EDILIZIA**

Edilizia storica minore diffusa a prevalente vocazione rurale – A.3

**ELEMENTI STORICI CARATTERIZZANTI**

- Murature M.1.a
- Coperture C.1 (struttura)
- Portali e porte P.1.c
- Finestre F.2.b

**Note:****AMBITI DI PROBLEMATICITÀ**

- AP.3 – Rappezzi discontinui di malta cementizia
- AP.5 – Manomissione del manto di copertura in lastre di lamiera ondulate

**RILIEVO FOTOGRAFICO**



VISTA 13 mapp. 38-39



VISTA 14 mapp. 38-39



VISTA 15 mapp. 38-39



VISTA 16 mapp. 38-39

Unità di rilevamento

mapp. 38-39

**DATI EDILIZI**

Livelli:	2
di cui sottotetto	<input checked="" type="checkbox"/>
di cui seminterrato	<input type="checkbox"/>
più interrato:	<input type="checkbox"/>
Fronti liberi:	1
Prospicienti:	n. 1 su area a verde
Fronti parzialmente in aderenza:	n. 2 contro terra
Fronti totalmente in aderenza:	n. 1 contro terra

**PERTINENZE**

- area a verde

**CLASSE EDILIZIA**

Edilizia storica minore diffusa a prevalente vocazione rurale – A.3

**ELEMENTI STORICI CARATTERIZZANTI**

- Murature M.2.a – M.2.b
- Coperture C.1
- Portali e porte P.1.c

**Note:****AMBITI DI PROBLEMATICITÀ**

- AP.5 – Manomissione del manto di copertura in lastre di lamiera ondulate



**RILIEVO FOTOGRAFICO**



VISTA 17 mapp. 66



VISTA 18 mapp. 66



VISTA 19 mapp. 66



VISTA 20 mapp. 66



Unità di rilevamento

mapp. 66

**DATI EDILIZI**

Livelli:	2
di cui sottotetto	<input checked="" type="checkbox"/>
di cui seminterrato	<input type="checkbox"/>
più interrato:	<input type="checkbox"/>
Fronti liberi:	3
Prospicienti:	n. 3 su area a verde
Fronti parzialmente in aderenza:	n. 1 contro terra

**PERTINENZE**

- area a verde

**CLASSE EDILIZIA**

Edilizia storica minore diffusa a prevalente vocazione rurale – A.3

**ELEMENTI STORICI CARATTERIZZANTI**

- Murature M.1.a
- Coperture C.1
- Portali e porte P.1.c

**Note:****AMBITI DI PROBLEMATICITÀ**

- AP.5 – Manomissione del manto di copertura in lastre di lamiera ondulate

**RILIEVO FOTOGRAFICO**



VISTA 21 mapp. 67



VISTA 22 mapp. 67



VISTA 23 mapp. 67



VISTA 23 mapp. 67

Unità di rilevamento

mapp. 67

**DATI EDILIZI**

Livelli:	2
di cui sottotetto	<input checked="" type="checkbox"/>
di cui seminterrato	<input type="checkbox"/>
più interrato:	<input type="checkbox"/>
Fronti liberi:	1
Prospicienti:	n. 1 su area a verde
Fronti parzialmente in aderenza:	n. 2 contro terra
fronti totalmente in aderenza:	n. 1 contro terra

**PERTINENZE**

- area a verde

**CLASSE EDILIZIA**

Edilizia storica minore diffusa a prevalente vocazione rurale – A.3

**ELEMENTI STORICI CARATTERIZZANTI**

- Murature M.1.a
- Coperture C.1
- Portali e porte P.1.f
- Finestre F.1.b (serramento monobattente)

**Note:****AMBITI DI PROBLEMATICITÀ**

- AP.5 – Manomissione del manto di copertura in lastre di lamiera ondulate
- AP. 4 – Intonaco cementizio su tutta la facciata

Data rilievo: Ottobre 2004

Aggiornamenti:

Materiale fotografico fornito dal Comune di Incudine



**RILIEVO FOTOGRAFICO**



VISTA 24 mapp. 70



VISTA 24 mapp. 70



VISTA 25 mapp. 70

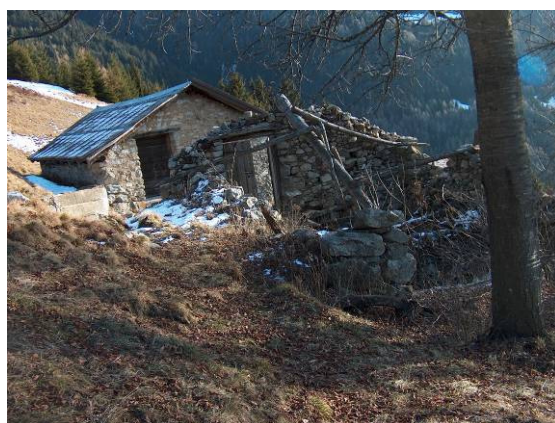

VISTA 26 mapp. 70

Unità di rilevamento

mapp. 70

**DATI EDILIZI**

Livelli:	2
di cui sottotetto	<input type="checkbox"/>
di cui seminterrato	<input type="checkbox"/>
più interrato:	<input type="checkbox"/>
Fronti liberi:	3
Prospicienti:	n. 3 su area a verde
Fronti parzialmente in aderenza:	n. 1 contro terra

**PERTINENZE**

- area a verde

**CLASSE EDILIZIA**

Edilizia allo stato di rudere - R

**ELEMENTI STORICI CARATTERIZZANTI**

- Murature M.1.a

**Note:****AMBITI DI PROBLEMATICITÀ**

- nessuno

**RILIEVO FOTOGRAFICO**



VISTA 27 mapp. 71



VISTA 28 mapp. 71



VISTA 29 mapp. 71



VISTA 30 mapp. 71

Unità di rilevamento

mapp. 71

**DATI EDILIZI**

Livelli:	1
di cui sottotetto	<input type="checkbox"/>
di cui seminterrato	<input type="checkbox"/>
più interrato:	<input type="checkbox"/>
Fronti liberi:	1
Prospicienti:	n. 1 su area a verde
Fronti parzialmente in aderenza:	n. 2 contro terra
fronti totalmente in aderenza:	n. 1 contro terra

**PERTINENZE**

- area a verde

**CLASSE EDILIZIA**

Edilizia storica minore diffusa a prevalente vocazione rurale – A.3

**ELEMENTI STORICI CARATTERIZZANTI**

- Murature M.1.a
- Coperture C.1
- Portali e porte P.1.c

**Note:****AMBITI DI PROBLEMATICITÀ**

- AP.5 – Manomissione del manto di copertura



**RILIEVO FOTOGRAFICO**



VISTA 31 mapp. 95



VISTA 32 mapp. 95



VISTA 33 mapp. 95



VISTA 34 mapp. 95

Unità di rilevamento

mapp. 95

**DATI EDILIZI**

Livelli:	2
di cui sottotetto	<input checked="" type="checkbox"/>
di cui seminterrato	<input type="checkbox"/>
più interrato:	<input type="checkbox"/>
Fronti liberi:	3
Prospicienti:	n. 3 su area a verde
Fronti parzialmente in aderenza:	n. 1 contro terra

**PERTINENZE**

- area a verde

**CLASSE EDILIZIA**

Edilizia storica minore diffusa a prevalente vocazione rurale – A.3

**ELEMENTI STORICI CARATTERIZZANTI**

- Murature M.1.a
- Coperture C.1
- Portali e porte P.1.c

**Note:****AMBITI DI PROBLEMATICITÀ**

- A.P.2 – Integrazione muratura storica con tamponamento in blocchi
- AP.5 – Manomissione del manto di copertura in lastre di lamiera ondulate
- AP.3 – Rappezzi discontinui di malta cementizia

Data rilievo: Ottobre 2004

Aggiornamenti:

Materiale fotografico fornito dal Comune di Incudine

**RILIEVO FOTOGRAFICO**



VISTA 35 mapp. 95b



VISTA 36 mapp. 95b



VISTA 37 mapp. 95b

Unità di rilevamento

mapp. 95b

**DATI EDILIZI**

Livelli:	1
di cui sottotetto	<input type="checkbox"/>
di cui seminterrato	<input type="checkbox"/>
più interrato:	<input type="checkbox"/>
Fronti liberi:	1
Prospicienti:	n. 1 su area a verde
Fronti parzialmente in aderenza:	n. 2 contro terra
Fronti totalmente in aderenza:	n. 1 contro terra

**PERTINENZE**

- area a verde

**CLASSE EDILIZIA**

Edilizia storica minore diffusa a prevalente vocazione rurale – A.3

**ELEMENTI STORICI CARATTERIZZANTI**

- Murature M.1.a
- Coperture C.1
- Portali e porte P.1.f

**Note:****AMBITI DI PROBLEMATICITÀ**

- AP.5 – Manomissione del manto di copertura in lastre di lamiera ondulate



**RILIEVO FOTOGRAFICO**



VISTA 38 mapp. 96



VISTA 39 mapp. 96



VISTA 40 mapp. 96

Unità di rilevamento

mapp. 96

**DATI EDILIZI**

Livelli:	1
di cui sottotetto	<input checked="" type="checkbox"/>
di cui seminterrato	<input type="checkbox"/>
più interrato:	<input type="checkbox"/>
Fronti liberi:	1
Prospicienti:	n. 1 su area a verde
Fronti parzialmente in aderenza:	n. 2 contro terra
Fronti totalmente in aderenza:	n. 1 contro terra

**PERTINENZE**

- area a verde

**CLASSE EDILIZIA**

Edilizia storica minore diffusa a prevalente vocazione rurale- A.2

**ELEMENTI STORICI CARATTERIZZANTI**

- Portali e porte P.1.f

**Note:****AMBITI DI PROBLEMATICITÀ**

- AP.4 – Utilizzo di intonaco cementizio
- AP.5 – Manomissione del manto di copertura in lastre di lamiera ondulate

**RILIEVO FOTOGRAFICO**



VISTA 41 mapp. 98-99



VISTA 42 mapp. 98-99



VISTA 43 mapp. 98-99



VISTA 44 mapp. 98-99



Unità di rilevamento

mapp. 98-99

**DATI EDILIZI**

Livelli:	2
di cui sottotetto	<input checked="" type="checkbox"/>
di cui seminterrato	<input type="checkbox"/>
più interrato:	<input type="checkbox"/>
Fronti liberi:	3
Prospicienti:	n. 3 su area a verde
Fronti parzialmente in aderenza:	n. 1 contro terra

**PERTINENZE**

- area a verde

**CLASSE EDILIZIA**

Edilizia storica minore diffusa a prevalente vocazione rurale – A.3

**ELEMENTI STORICI CARATTERIZZANTI**

- Murature M.1.a
- Coperture C.1 (struttura)
- Portali e porte P.1.f

**Note:****AMBITI DI PROBLEMATICITÀ**

- AP.5 – Manomissione del manto di copertura in lastre di lamiera ondulate

**RILIEVO FOTOGRAFICO**



VISTA 45 mapp. 36b

Unità di rilevamento

mapp. 36b

**DATI EDILIZI**

Livelli:	1
di cui sottotetto	<input type="checkbox"/>
di cui seminterrato	<input type="checkbox"/>
più interrato:	<input type="checkbox"/>
Fronti liberi:	2
Prospicienti:	n. 2 su area a verde
Fronti totalmente in aderenza:	n. 2 contro terra

**PERTINENZE**

- area a verde

**CLASSE EDILIZIA**

Sistema delle pertinenze diffuse – D.1

**ELEMENTI STORICI CARATTERIZZANTI**

- Murature M.1.a
- Coperture C.1
- Portali e porte P.1.f

**Note:****AMBITI DI PROBLEMATICITÀ**

- Non rilevabili

**RILIEVO FOTOGRAFICO**



VISTA 46 mapp. 58



Unità di rilevamento

mapp. 58

**DATI EDILIZI**

Livelli:	non rilevabili
di cui sottotetto	<input type="checkbox"/>
di cui seminterrato	<input type="checkbox"/>
più interrato:	<input type="checkbox"/>
Fronti liberi:	non rilevabili
Prospicienti:	non rilevabili

**PERTINENZE**

- nessuna

**CLASSE EDILIZIA**

Edilizia allo stato di rudere - R

**ELEMENTI STORICI CARATTERIZZANTI****Note:****AMBITI DI PROBLEMATICITÀ**

- nessuno

**RILIEVO FOTOGRAFICO**

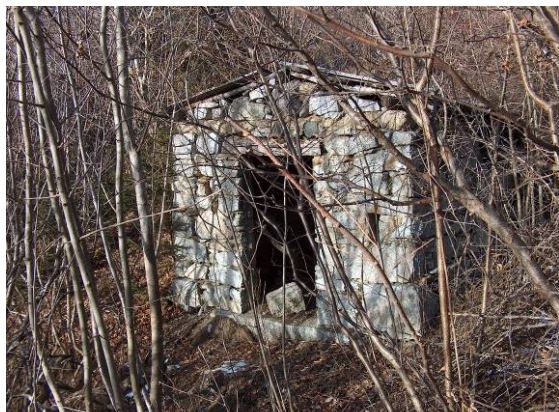

VISTA 47 mapp. 57



VISTA 48 mapp. 57



VISTA 49 mapp. 57

Unità di rilevamento

mapp. 57

**DATI EDILIZI**

Livelli:	1
di cui sottotetto	<input type="checkbox"/>
di cui seminterrato	<input type="checkbox"/>
più interrato:	<input type="checkbox"/>
Fronti liberi:	3
Prospicienti:	n. 3 su area a verde
Fronti totalmente in aderenza:	n. 1 contro terra

**PERTINENZE**

- nessuna

**CLASSE EDILIZIA**

Edilizia storica minore a prevalente vocazione rurale – A.3

**ELEMENTI STORICI CARATTERIZZANTI**

- Murature M.2.a
- Coperture C.1 (struttura)

**Note:****AMBITI DI PROBLEMATICITÀ**

- AP.5 – Manomissione del manto di copertura in lastre di lamiera ondulate

**RILIEVO FOTOGRAFICO**



VISTA 50 mapp. 108



Unità di rilevamento

mapp. 108

**DATI EDILIZI**

Livelli:	1
di cui sottotetto	<input type="checkbox"/>
di cui seminterrato	<input type="checkbox"/>
più interrato:	<input type="checkbox"/>
Fronti liberi:	3
Prospicienti:	n. 3 su area a verde
Fronti parzialmente in aderenza:	n. 1 contro terra

**PERTINENZE**

- area a verde

**CLASSE EDILIZIA**

Sistema delle pertinenze diffuse – D.1

**ELEMENTI STORICI CARATTERIZZANTI**

- Murature M.2.a – M.1.a
- Portali e porte P.1.f

**Note:****AMBITI DI PROBLEMATICITÀ**

- AP.5 – Manomissione della copertura in cemento

**RILIEVO FOTOGRAFICO**



VISTA 51 mapp. 93

Unità di rilevamento

mapp. 93

**DATI EDILIZI**

Livelli:	1
di cui sottotetto	<input type="checkbox"/>
di cui seminterrato	<input type="checkbox"/>
più interrato:	<input type="checkbox"/>
Fronti liberi:	1
Prospicienti:	n. 1 su area a verde
Fronti totalmente in aderenza:	n. 3 contro terra

**PERTINENZE**

- area a verde

**CLASSE EDILIZIA**

Sistema delle pertinenze diffuse – D.1

**ELEMENTI STORICI CARATTERIZZANTI**

- Murature M.2.a – M.1.a

**Note:****AMBITI DI PROBLEMATICITÀ**

- AP.5 – Manomissione della copertura in cemento

**QUADRO D'UNIONE**



**ESTRATTO CATASTALE**

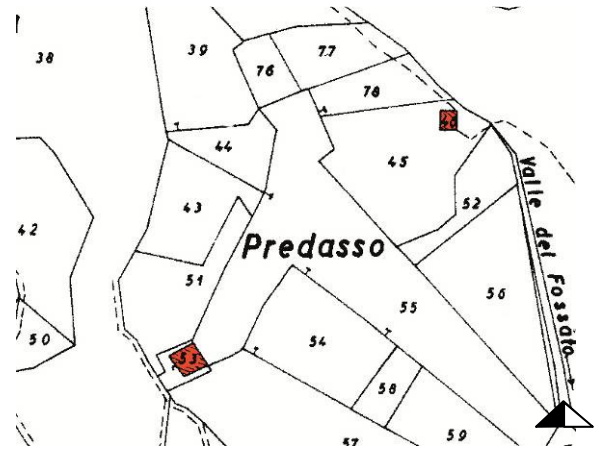

Foglio 5, Mappale 46, 53

**PRESE FOTOGRAFICHE**

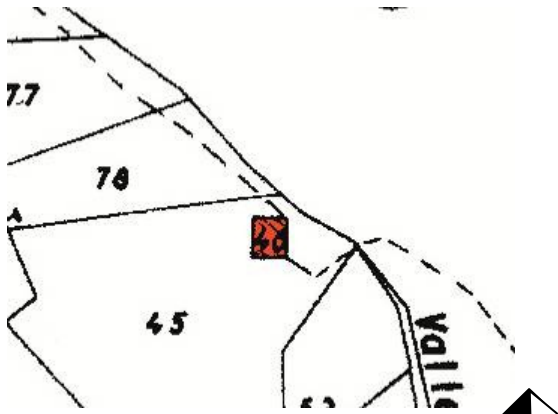

Foglio 5, Mappale 46 (U.R. 54a)

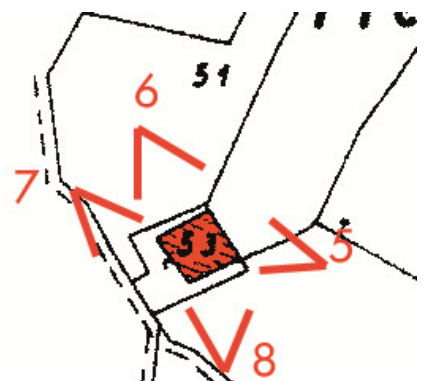

Foglio 5, Mappale 53 (U.R. 54b)



**RILIEVO FOTOGRAFICO**



VISTA 1 mapp. 46



VISTA 2 mapp. 46



VISTA 3 mapp. 46



VISTA 4 mapp. 46

Unità di rilevamento

mapp. 46

**DATI EDILIZI**

Livelli:	2
di cui sottotetto	<input checked="" type="checkbox"/>
di cui seminterrato	<input type="checkbox"/>
più interrato:	<input type="checkbox"/>
Fronti liberi:	1
Prospicienti:	n. 1 su area a verde
Fronti parzialmente in aderenza:	n. 3 contro terra

**PERTINENZE**

- nessuna

**CLASSE EDILIZIA**

Edilizia storica minore diffusa a prevalente vocazione rurale – A.3

**ELEMENTI STORICI CARATTERIZZANTI**

- Murature M.1.a
- Coperture C.1
- Portali e porte P.1.c
- Finestre F.2.b

**Note:****AMBITI DI PROBLEMATICITÀ**

- AP.5 – Manomissione del manto di copertura in lastre di lamiera ondulate

Data rilievo: Ottobre 2004

Aggiornamenti:

Materiale fotografico fornito dal Comune di Incudine

**RILIEVO FOTOGRAFICO**



VISTA 5 mapp. 53



VISTA 6 mapp. 53



VISTA 7 mapp. 53



VISTA 8 mapp. 53

Unità di rilevamento

mapp.53

**DATI EDILIZI**

Livelli:	2
di cui sottotetto	<input checked="" type="checkbox"/>
di cui seminterrato	<input type="checkbox"/>
più interrato:	<input type="checkbox"/>
Fronti liberi:	1
Prospicienti:	n. 1 su area a verde
Fronti parzialmente in aderenza:	n. 2 contro terra
Fronti totalmente in aderenza:	n. 1 contro terra

**PERTINENZE**

- area a verde

**CLASSE EDILIZIA**

Edilizia storica minore diffusa a prevalente vocazione rurale – A.3

**ELEMENTI STORICI CARATTERIZZANTI**

- Murature M.1.a
- Coperture C.1 (struttura)
- Portali e porte P.1.c

**Note:****AMBITI DI PROBLEMATICITÀ**

- AP.5 – Manomissione del manto di copertura in lastre di lamiera ondulate



**QUADRO D'UNIONE**



**ESTRATTO CATASTALE**

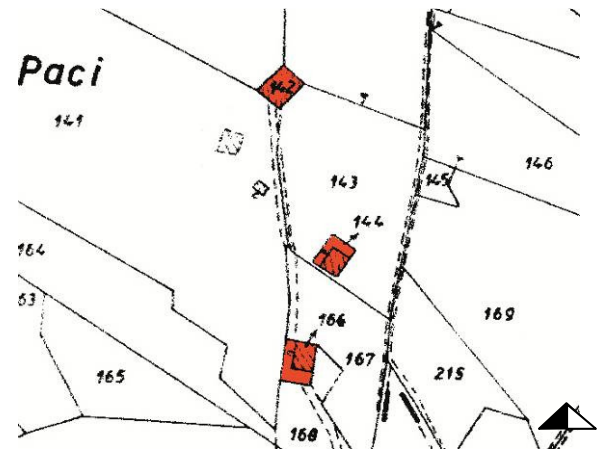

Foglio 22, Mappale 144, 142, 166

**PRESE FOTOGRAFICHE**

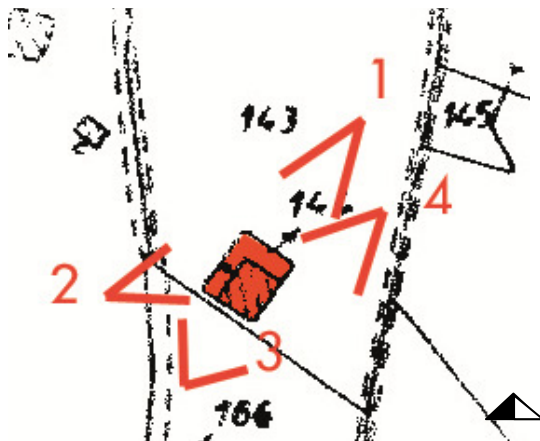

Foglio 22, Mappale 144 (U.R. 55a)



Foglio 22, Mappale 142 (U.R. 55b)

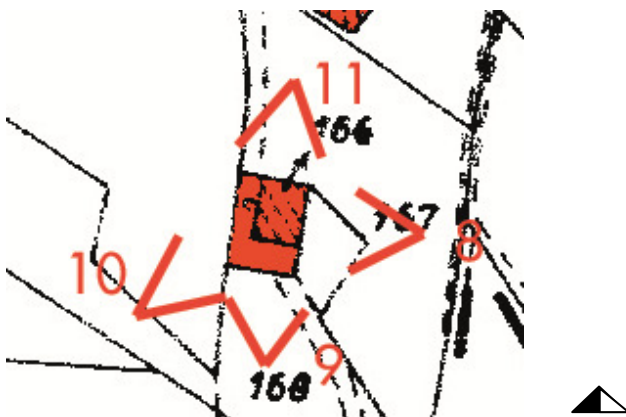

Foglio 22, Mappale 166 (U.R. 55c)

Data rilievo: ottobre 2004

Aggiornamenti:

Materiale fotografico fornito dal Comune di Incudine

**RILIEVO FOTOGRAFICO**



VISTA 1 mapp. 144



VISTA 2 mapp. 144



VISTA 3 mapp. 144



VISTA 4 mapp. 144

Unità di rilevamento

mapp.144

**DATI EDILIZI**

Livelli:	2
di cui sottotetto	<input checked="" type="checkbox"/>
di cui seminterrato	<input type="checkbox"/>
più interrato:	<input type="checkbox"/>
Fronti liberi:	3
Prospicienti:	n. 3 su area a verde
Fronti parzialmente in aderenza:	n. 1 contro terra

**PERTINENZE**

- area a verde

**CLASSE EDILIZIA**

Edilizia storica minore diffusa a prevalente vocazione residenziale – B.1

**ELEMENTI STORICI CARATTERIZZANTI****Note:****AMBITI DI PROBLEMATICITÀ**

- AP.2 – Integrazioni della muratura storica con mattoni e blocchi
- AP.3 – Rappezzi discontinui in malta cementizia
- AP.4 – Utilizzo di intonaco cementizio
- AP.5 – Realizzazione di nuova copertura con manto in lamiera ondulata
- A.P.7 – Aggiunta di volume

Data rilievo: Ottobre 2004

Aggiornamenti:

Materiale fotografico fornito dal Comune di Incudine

**RILIEVO FOTOGRAFICO**



VISTA 5 mapp. 142



VISTA 6 mapp. 142



VISTA 7 mapp. 142



Unità di rilevamento

mapp.142

**DATI EDILIZI**

Livelli:	non rilevabili
di cui sottotetto	<input type="checkbox"/>
di cui seminterrato	<input type="checkbox"/>
più interrato:	<input type="checkbox"/>
Fronti liberi:	non rilevabili
Prospicienti:	non rilevabili

**PERTINENZE**

- nessuna

**CLASSE EDILIZIA**

Edilizia allo stato di rudere - R

**ELEMENTI STORICI CARATTERIZZANTI****Note:****AMBITI DI PROBLEMATICITÀ**

- nessuno

**RILIEVO FOTOGRAFICO**



VISTA 8 mapp. 166



VISTA 9 mapp. 166



VISTA 10 mapp. 166



VISTA 11 mapp. 166

Unità di rilevamento

mapp.166

**DATI EDILIZI**

Livelli:	2
di cui sottotetto	<input checked="" type="checkbox"/>
di cui seminterrato	<input type="checkbox"/>
più interrato:	<input type="checkbox"/>
Fronti liberi:	1
Prospicienti:	n. 31 su area a verde
Fronti parzialmente in aderenza:	n. 2 contro terra
fronti totalmente in aderenza:	n. 1 contro terra

**PERTINENZE**

- area a verde

**CLASSE EDILIZIA**

Edilizia storica minore diffusa a prevalente vocazione rurale – A.3

**ELEMENTI STORICI CARATTERIZZANTI**

- Murature M.1.a
- Coperture C.1
- Portali e porte P.1.c
- Finestre F.2.b

**Note:****AMBITI DI PROBLEMATICITÀ**

- AP.5 – Manomissione del manto di copertura in lastre di lamiera ondulate

**QUADRO D'UNIONE**



**ESTRATTO CATASTALE**

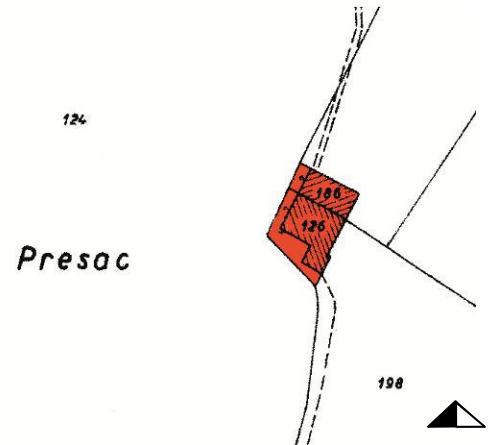

Foglio 21, Mappale 126-186

**PRESE FOTOGRAFICHE**

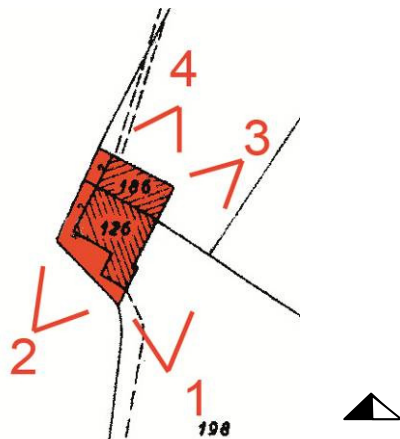

Foglio 21, Mappale 126-186

**RILIEVO FOTOGRAFICO**



VISTA 1



VISTA 2



VISTA 3



VISTA 4



Unità di rilevamento

mapp. 126-186

**DATI EDILIZI**

Livelli:	2
di cui sottotetto	<input checked="" type="checkbox"/>
di cui seminterrato	<input type="checkbox"/>
più interrato:	<input type="checkbox"/>
Fronti liberi:	1
Prospicienti:	n. 1 su area a verde
Fronti parzialmente in aderenza:	n. 2 contro terra
Fronti totalmente in aderenza:	n. 1 contro terra

**PERTINENZE**

- area a verde

**CLASSE EDILIZIA**

Edilizia storica minore diffusa a prevalente vocazione rurale – A.3

**ELEMENTI STORICI CARATTERIZZANTI**

- Murature M.1.b
- Coperture C.1
- Portali e porte P.1.c – P.1.f
- Finestre F.2.b

**Note:**

Data rilievo: ottobre 2004

Aggiornamenti:

Materiale fotografico fornito dal Comune di Incudine

### **AMBITI DI PROBLEMATICITÀ**

- AP.3 – Rappezzi discontinui in malta cementizia
- AP.5 – Manomissione del manto di copertura in lastre di lamiera ondulate
- AP.7 – Aggiunta di volume
- AP.8 – Aggiunta di tettoia

**QUADRO D'UNIONE**



**ESTRATTO CATASTALE**

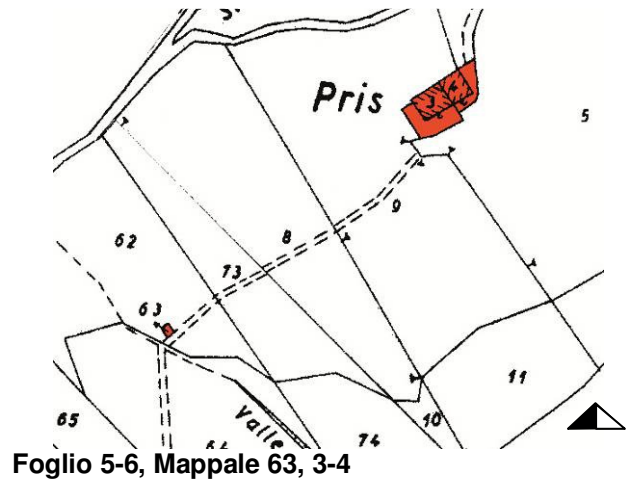

**PRESE FOTOGRAFICHE**



Foglio 5-6, Mappale 63 (U.R. 57a)

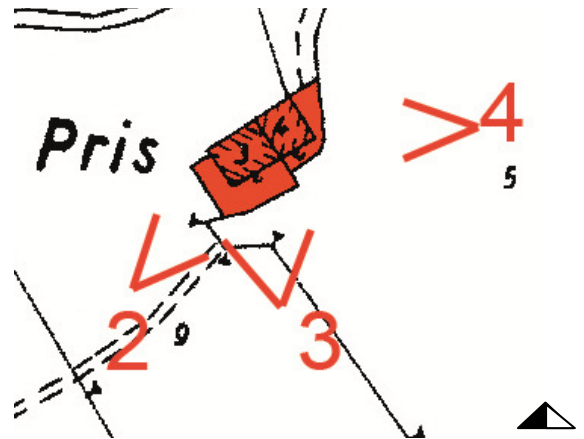

Foglio 5-6, Mappale 3-4 (U.R. 57b)

**RILIEVO FOTOGRAFICO**



VISTA 1 mapp. 63

Unità di rilevamento

mapp.63

**DATI EDILIZI**

Livelli:	non rilevabili
di cui sottotetto	<input type="checkbox"/>
di cui seminterrato	<input type="checkbox"/>
più interrato:	<input type="checkbox"/>
Fronti liberi:	non rilevabili
Prospicienti:	non rilevabili

**PERTINENZE**

- area a verde

**CLASSE EDILIZIA**

Edilizia allo stato di rudere – R

**ELEMENTI STORICI CARATTERIZZANTI****Note:****AMBITI DI PROBLEMATICITÀ**

- nessuno



**RILIEVO FOTOGRAFICO**



VISTA 2 mapp. 3-4



VISTA 3 mapp. 3-4



VISTA 4 mapp. 3-4

Unità di rilevamento

mapp.3-4

**DATI EDILIZI**

Livelli:	non rilevabili
di cui sottotetto	<input type="checkbox"/>
di cui seminterrato	<input type="checkbox"/>
più interrato:	<input type="checkbox"/>
Fronti liberi:	1
Prospicienti:	n. 1 su area a verde
Fronti parzialmente in aderenza:	n. 2 contro terra
fronti totalmente in aderenza:	n. 1 contro terra

**PERTINENZE**

- area a verde

**CLASSE EDILIZIA**

Edilizia allo stato di rudere – R

**ELEMENTI STORICI CARATTERIZZANTI**

- Murature M.1.a
- Portali e porte P.1.c

**Note:****AMBITI DI PROBLEMATICITÀ**

- nessuno

**QUADRO D'UNIONE**



**ESTRATTO CATASTALE**

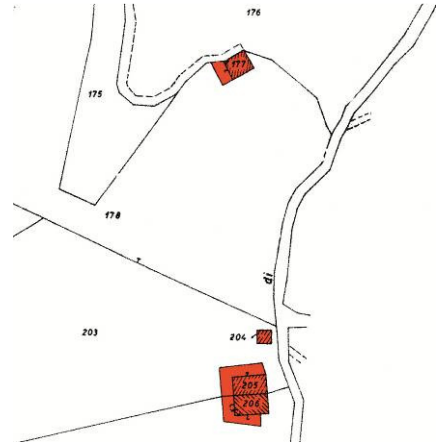

Foglio 20, Mappale 177, 205-206, 204

**PRESE FOTOGRAFICHE**

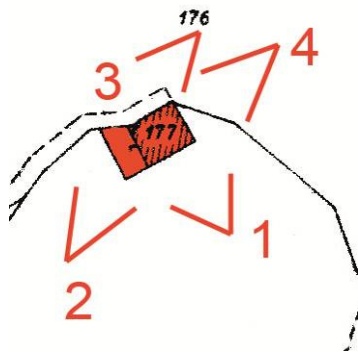

Foglio 20, Mappale 177 (U.R. 58a)

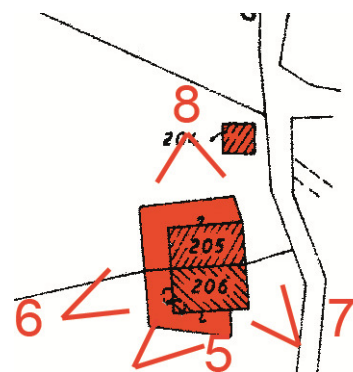

Foglio 20, Mappale 205-206 (U.R. 58b)

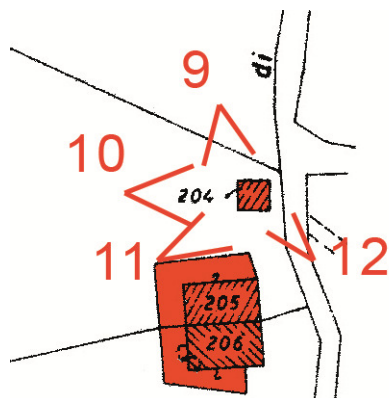

Foglio 20, Mappale 204 (U.R. 58c)

Data rilievo: ottobre 2004

Aggiornamenti:

Materiale fotografico fornito dal Comune di Incudine

**RILIEVO FOTOGRAFICO**



VISTA 1 mapp. 177



VISTA 2 mapp. 177



VISTA 3 mapp. 177



VISTA 4 mapp. 177

Unità di rilevamento

mapp.177

**DATI EDILIZI**

Livelli:	2
di cui sottotetto	<input type="checkbox"/>
di cui seminterrato	<input type="checkbox"/>
più interrato:	<input type="checkbox"/>
Fronti liberi:	3
Prospicienti:	n. 3 su area a verde
Fronti parzialmente in aderenza:	n. 1 contro terra

**PERTINENZE**

- area a verde

**CLASSE EDILIZIA**

Edilizia storica minore diffusa a prevalente vocazione rurale – A.3

**ELEMENTI STORICI CARATTERIZZANTI**

- Murature M.1.a – M.1.b
- Coperture C.1 (struttura)
- Portali e porte P.1.c
- Finestre F.1.b

**Note:****AMBITI DI PROBLEMATICITÀ**

- AP.5 – Manomissione del manto di copertura in lastre di lamiera ondulate
- AP.8 – Aggiunta pertinenza/baracca



**RILIEVO FOTOGRAFICO**



VISTA 5 mapp. 205-206



VISTA 6 mapp. 205-206



VISTA 7 mapp. 205-206



VISTA 8 mapp. 205-206

Unità di rilevamento

mapp.205-206

**DATI EDILIZI**

Livelli:	2
di cui sottotetto	<input checked="" type="checkbox"/>
di cui seminterrato	<input type="checkbox"/>
più interrato:	<input type="checkbox"/>
Fronti liberi:	3
Prospicienti:	n. 3 su area a verde
Fronti totalmente in aderenza:	n. 1 contro terra

**PERTINENZE**

- area a verde

**CLASSE EDILIZIA**

Edilizia storica minore diffusa a prevalente vocazione rurale – A.2

**ELEMENTI STORICI CARATTERIZZANTI**

- Murature M.1.a
- Coperture C.1 (struttura)
- Portali e porte P.1.c – P.1.f

**Note:****AMBITI DI PROBLEMATICITÀ**

- AP.4 – Utilizzo di intonaco cementizio
- AP.5 – Manomissione del manto di copertura in lastre di lamiera ondulate

**RILIEVO FOTOGRAFICO**



VISTA 9 mapp. 204



VISTA 10 mapp. 204



VISTA 11 mapp. 204



VISTA 12 mapp. 204

Unità di rilevamento

mapp.204

**DATI EDILIZI**

Livelli:	1
di cui sottotetto	<input checked="" type="checkbox"/>
di cui seminterrato	<input type="checkbox"/>
più interrato:	<input type="checkbox"/>
Fronti liberi:	1
Prospicienti:	n. 1 su area a verde
Fronti parzialmente in aderenza:	n. 2 contro terra
Fronti totalmente in aderenza:	n. 1 contro terra

**PERTINENZE**

- nessuna

**CLASSE EDILIZIA**

Edilizia storica minore diffusa a prevalente vocazione rurale – A.2

**ELEMENTI STORICI CARATTERIZZANTI**

- Murature M.1.a
- Coperture C.1 (struttura)
- Portali e porte P.1.f

**Note:****AMBITI DI PROBLEMATICITÀ**

- AP.3 – Rappezzi discontinui in malta cementizia
- AP.4 – Utilizzo di intonaco cementizio
- AP.5 – Manomissione del manto di copertura in lastre di lamiera ondulate

Data rilievo: Ottobre 2004

Aggiornamenti:

Materiale fotografico fornito dal Comune di Incudine

**QUADRO D'UNIONE**



**ESTRATTO CATASTALE**



Foglio 22, Mappale 58-59, 51,53, 107, 78,235

**PRESE FOTOGRAFICHE**

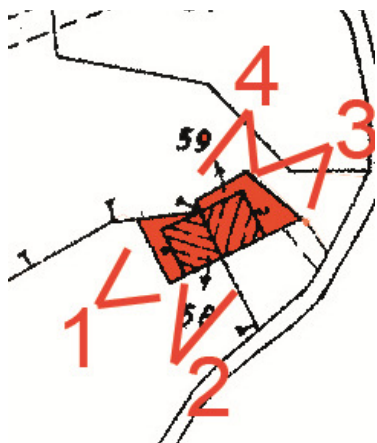

Foglio 22, Mappale 58-59 (U.R. 59a)



Foglio 22, Mappale 51 (U.R. 59b)

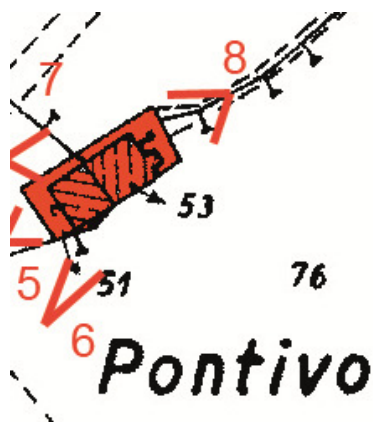

Foglio 22, Mappale 53 (U.R. 59c)

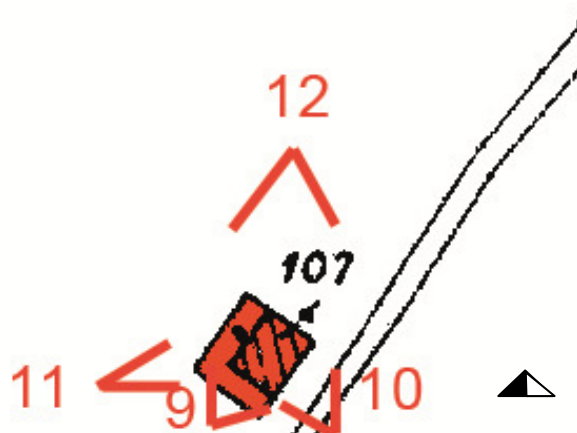

Foglio 22, Mappale 107 (U.R. 59d)



**PRESE FOTOGRAFICHE**

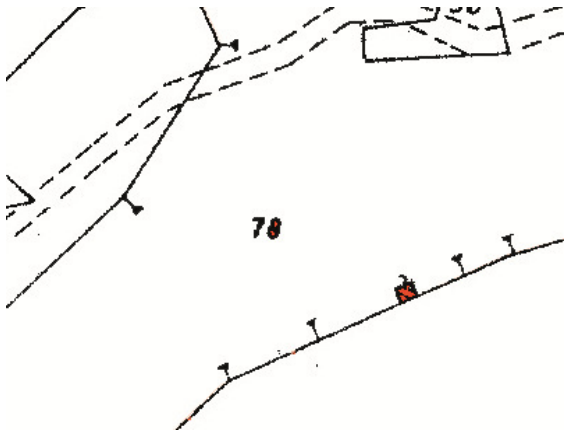

Foglio 22, Mappale 78 (U.R. 59e)

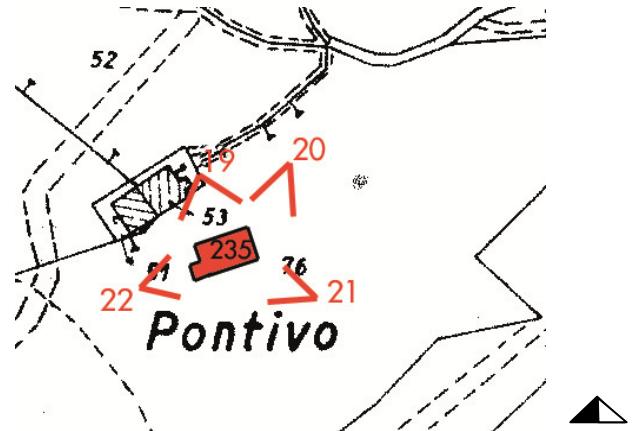

Foglio 22, Mappale 235 (U.R.59f)

**RILIEVO FOTOGRAFICO**



VISTA 1 mapp. 58-59



VISTA 2 mapp. 58-59



VISTA 3 mapp. 58-59



VISTA 4 mapp. 58-59

Unità di rilevamento

mapp.58-59

**DATI EDILIZI**

Livelli:	2
di cui sottotetto	<input checked="" type="checkbox"/>
di cui seminterrato	<input type="checkbox"/>
più interrato:	<input type="checkbox"/>
Fronti liberi:	1
Prospicienti:	n. 1 su area a verde
Fronti parzialmente in aderenza:	n. 2 contro terra
Fronti totalmente in aderenza:	n. 1 contro terra

**PERTINENZE**

- area a verde

**CLASSE EDILIZIA**

Edilizia storica minore diffusa a prevalente vocazione rurale – A.3

**ELEMENTI STORICI CARATTERIZZANTI**

- Murature M.1.a
- Coperture C.1
- Portali e porte P.1.c

**Note:****AMBITI DI PROBLEMATICITÀ**

- AP.5 – Manomissione del manto di copertura in lastre di lamiera ondulate

**RILIEVO FOTOGRAFICO**



VISTA 5 mapp. 51



VISTA 6 mapp. 51-53



VISTA 7 mapp. 51-53

Unità di rilevamento

mapp.51

**DATI EDILIZI**

Livelli:	2
di cui sottotetto	<input checked="" type="checkbox"/>
di cui seminterrato	<input type="checkbox"/>
più interrato:	<input type="checkbox"/>
Fronti liberi:	3
Prospicienti:	n. 3 su area a verde
Fronti parzialmente in aderenza:	n. 1 contro unità 59c

**PERTINENZE**

- area a verde

**CLASSE EDILIZIA**

Edilizia allo stato di rudere - R

**ELEMENTI STORICI CARATTERIZZANTI**

- Murature M.1.a

**Note:****AMBITI DI PROBLEMATICITÀ**



**RILIEVO FOTOGRAFICO**



VISTA 6 mapp. 51-53



VISTA 7 mapp. 51-53



VISTA 8 mapp. 53

Unità di rilevamento

mapp.53

**DATI EDILIZI**

Livelli:	2
di cui sottotetto	<input checked="" type="checkbox"/>
di cui seminterrato	<input type="checkbox"/>
più interrato:	<input type="checkbox"/>
Fronti liberi:	3
Prospicienti:	n. 3 su area a verde
Fronti parzialmente in aderenza:	n. 1 contro unità 59b

**PERTINENZE**

- area a verde

**CLASSE EDILIZIA**

Edilizia storica minore diffusa a prevalente vocazione rurale – A.2

**ELEMENTI STORICI CARATTERIZZANTI**

- Murature M.1.a
- Coperture C.1
- Portali e porte P.1.c
- Finestre F.1.b – F.2.b

**Note:**

Data rilievo: Ottobre 2004

Aggiornamenti:

Materiale fotografico fornito dal Comune di Incudine

### **AMBITI DI PROBLEMATICITÀ**

- AP.4 – Utilizzo di intonaco cementizio
- AP.5 – Manomissione del manto di copertura in lastre di lamiera ondulate

**RILIEVO FOTOGRAFICO**



VISTA 9 mapp. 107



VISTA 10 mapp. 107



VISTA 11 mapp. 107



VISTA 12 mapp. 107

Unità di rilevamento

mapp.107

**DATI EDILIZI**

Livelli:	1
di cui sottotetto	<input checked="" type="checkbox"/>
di cui seminterrato	<input type="checkbox"/>
più interrato:	<input type="checkbox"/>
Fronti liberi:	1
Prospicienti:	n. 1 su area a verde
Fronti parzialmente in aderenza:	n. 2 contro terra
Fronti totalmente in aderenza:	n. 1 contro terra

**PERTINENZE**

- area a verde

**CLASSE EDILIZIA**

Edilizia storica minore diffusa a prevalente vocazione rurale – A.3

**ELEMENTI STORICI CARATTERIZZANTI**

- Murature M.1.a
- Coperture C.1 (struttura)
- Portali e porte P.1.c

**Note:****AMBITI DI PROBLEMATICITÀ**

- AP.4 – Utilizzo di intonaco cementizio
- AP.5 – Manomissione del manto di copertura in lastre di lamiera ondulate



**RILIEVO FOTOGRAFICO**



VISTA 13 mapp. 78



VISTA 14 mapp. 78



VISTA 15 mapp. 78



VISTA 16 mapp. 78

Unità di rilevamento

mapp.78

**DATI EDILIZI**

Livelli:	1
di cui sottotetto	<input type="checkbox"/>
di cui seminterrato	<input type="checkbox"/>
più interrato:	<input type="checkbox"/>
Fronti liberi:	1
Prospicienti:	n. 1 su area a verde
Fronti parzialmente in aderenza:	n. 2 contro terra
Fronti totalmente in aderenza:	n. 1 contro terra

**PERTINENZE**

- area a verde

**CLASSE EDILIZIA**

Edilizia storica minore diffusa a prevalente vocazione rurale – A.3

**ELEMENTI STORICI CARATTERIZZANTI**

- Murature M.1.a
- Coperture C.1 (struttura)
- Portali e porte P.1.f

**Note:****AMBITI DI PROBLEMATICITÀ**

- AP.4 – Utilizzo di intonaco cementizio
- AP.5 – Manomissione del manto di copertura in lastre di lamiera ondulate

**RILIEVO FOTOGRAFICO**



VISTA 19 mapp. 235



VISTA 20 mapp. 235



VISTA 21 mapp. 235



VISTA 22 mapp. 235

Unità di rilevamento

Mapp.235

**DATI EDILIZI**

Livelli:	1
di cui sottotetto	<input checked="" type="checkbox"/>
di cui seminterrato	<input type="checkbox"/>
più interrato:	<input type="checkbox"/>
Fronti liberi:	4
Prospicienti:	n. 4 su area a verde

**PERTINENZE**

- Area a verde

**CLASSE EDILIZIA**

Edilizia di recente costruzione - C

**ELEMENTI STORICI CARATTERIZZANTI****Note:****AMBITI DI PROBLEMATICITÀ**



**QUADRO D'UNIONE**



**ESTRATTO CATASTALE**

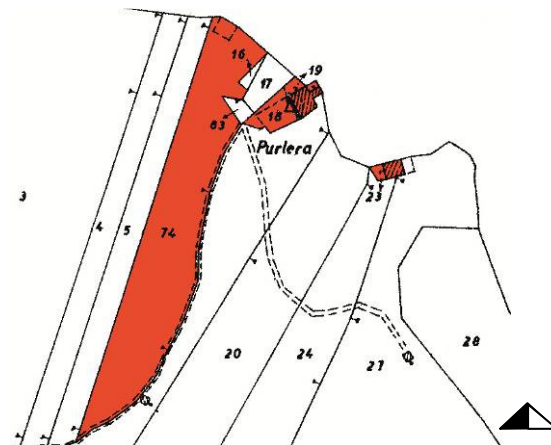

Foglio 24, Mappale 23, 18, 74, 19

**PRESE FOTOGRAFICHE**

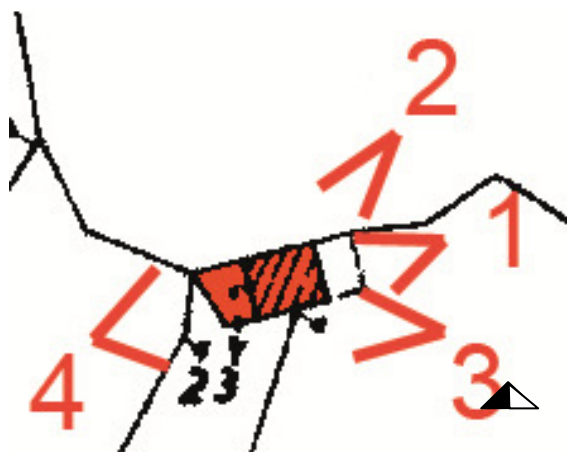

Foglio 24, Mappale 23 (U.R. 60a)

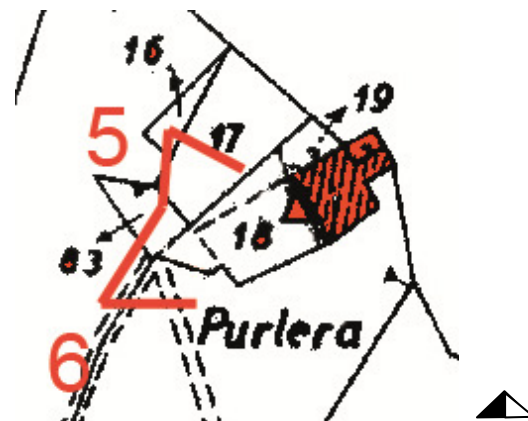

Foglio 24, Mappale 18 (U.R. 60b)

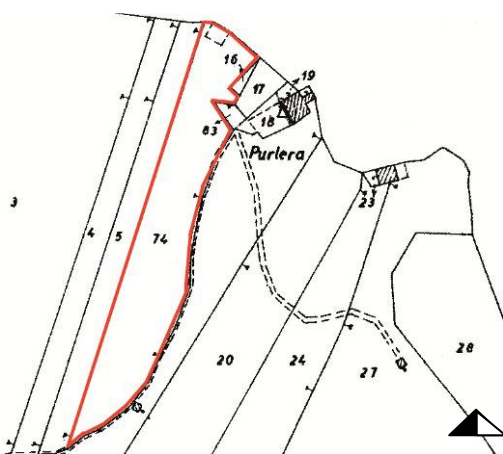

Foglio 24, Mappale 74 (U.R. 60c)\*

\* fabbricato non individuabile in mappa

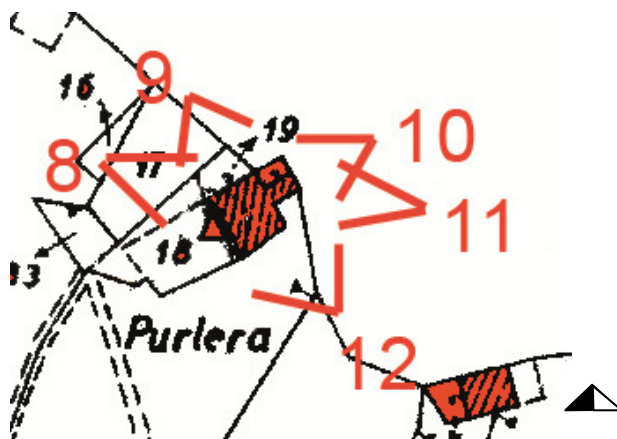

Foglio 24, Mappale 19 (U.R. 60d)



**RILIEVO FOTOGRAFICO**



VISTA 1 mapp. 23



VISTA 2 mapp. 23



VISTA 3 mapp. 23



VISTA 4 mapp. 23

Unità di rilevamento

mapp.23

**DATI EDILIZI**

Livelli:	2
di cui sottotetto	<input checked="" type="checkbox"/>
di cui seminterrato	<input type="checkbox"/>
più interrato:	<input type="checkbox"/>
Fronti liberi:	3
Prospicienti:	n. 3 su area a verde
Fronti parzialmente in aderenza:	n. 1 contro terra

**PERTINENZE**

- area a verde

**CLASSE EDILIZIA**

Edilizia storica minore diffusa a prevalente vocazione rurale – A.3

**ELEMENTI STORICI CARATTERIZZANTI**

- Murature M.1.a
- Coperture C.1 (struttura)
- Portali e porte P.1.c

**Note:****AMBITI DI PROBLEMATICITÀ**

- AP.5 – Manomissione parziale del manto di copertura in lastre di lamiera ondulate

**RILIEVO FOTOGRAFICO**



VISTA 5 mapp. 18



VISTA 6 mapp. 18

Unità di rilevamento

mapp.18

**DATI EDILIZI**

Livelli:	non rilevabili
di cui sottotetto	<input type="checkbox"/>
di cui seminterrato	<input type="checkbox"/>
più interrato:	<input type="checkbox"/>
Fronti liberi:	3
Prospicienti:	n. 3 su area verde
Fronti parzialmente in aderenza:	n.1 contro unità 60d

**PERTINENZE**

- nessuna

**CLASSE EDILIZIA**

Edilizia allo stato di rudere - R

**ELEMENTI STORICI CARATTERIZZANTI**

- Murature M.1.a

**Note:****AMBITI DI PROBLEMATICITÀ**

- nessuno

**RILIEVO FOTOGRAFICO**



VISTA 7 mapp. 74



Unità di rilevamento

mapp.74

**DATI EDILIZI**

Livelli:	non rilevabili
di cui sottotetto	<input type="checkbox"/>
di cui seminterrato	<input type="checkbox"/>
più interrato:	<input type="checkbox"/>
Fronti liberi:	non rilevabili
Prospicienti:	non rilevabili

**PERTINENZE**

- nessuna

**CLASSE EDILIZIA**

Edilizia allo stato di rudere - R

**ELEMENTI STORICI CARATTERIZZANTI****Note:****AMBITI DI PROBLEMATICITÀ**

- nessuno

**RILIEVO FOTOGRAFICO**



VISTA 8 mapp. 19



VISTA 9 mapp. 19



VISTA 10 mapp. 19



VISTA 11 mapp. 19



VISTA 12 mapp. 19

Data rilievo: Ottobre 2004

Aggiornamenti:

Materiale fotografico fornito dal Comune di Incudine

Unità di rilevamento

mapp.19

**DATI EDILIZI**

Livelli:	2
di cui sottotetto	<input checked="" type="checkbox"/>
di cui seminterrato	<input type="checkbox"/>
più interrato:	<input type="checkbox"/>
Fronti liberi:	3
Prospicienti:	n. 3 su area a verde
Fronti parzialmente in aderenza:	n. 1 contro terra n.1 contro unità 60b

**PERTINENZE**

- nessuna

**CLASSE EDILIZIA**

Edilizia storica minore diffusa a prevalente vocazione rurale – A.3

**ELEMENTI STORICI CARATTERIZZANTI**

- Murature M.1.a
- Coperture C.1 (struttura)
- Portali e porte P.1.c

**Note:****AMBITI DI PROBLEMATICITÀ**

- AP.5 – Manomissione del manto di copertura in lastre di lamiera

**QUADRO D'UNIONE**



**ESTRATTO CATASTALE**

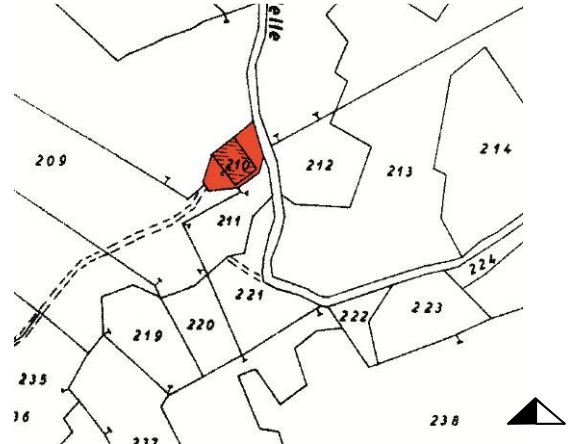

Foglio 3, Mappale 210

**PRESE FOTOGRAFICHE**

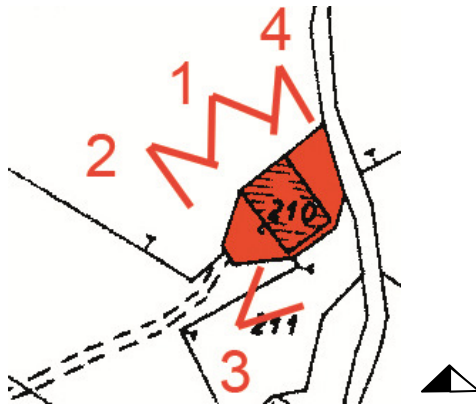

Foglio 3, Mappale 210

**RILIEVO FOTOGRAFICO**



VISTA 1



VISTA 2



VISTA 3



VISTA 4



Unità di rilevamento

mapp. 210

**DATI EDILIZI**

Livelli:	2
di cui sottotetto	<input checked="" type="checkbox"/>
di cui seminterrato	<input type="checkbox"/>
più interrato:	<input type="checkbox"/>
Fronti liberi:	3
Prospicienti:	n. 3 su area a verde
Fronti totalmente in aderenza:	n. 1 contro terra

**PERTINENZE**

- area a verde

**CLASSE EDILIZIA**

Edilizia storica minore diffusa a prevalente vocazione rurale- A.3

**ELEMENTI STORICI CARATTERIZZANTI**

- Murature M.1.a
- Coperture C.1
- Portali e porte P.1.c – P.1.f
- Finestre F.2.b

**Note:**

### **AMBITI DI PROBLEMATICITÀ**

- AP.5 – Manomissione del manto di copertura in lastre di lamiera ondulate
- AP.3 – Rappezzi discontinui di malta cementizia
- AP.7 – Aggiunta di volume (baracca)

**QUADRO D'UNIONE**

**ESTRATTO CATASTALE**

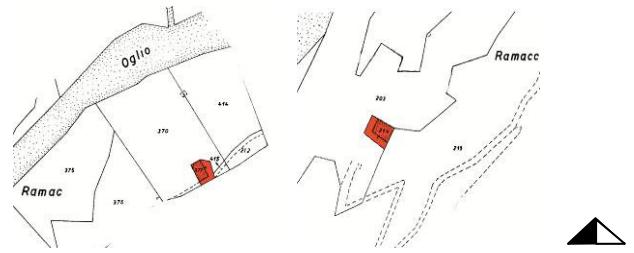

Foglio 10-9, Mappale 214, 377

**PRESE FOTOGRAFICHE**

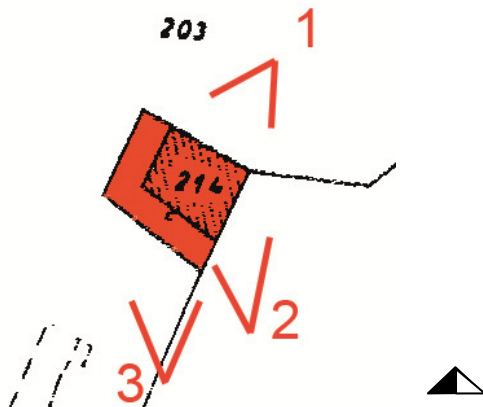

Foglio 10-9, Mappale 214 (U.R. 62a)

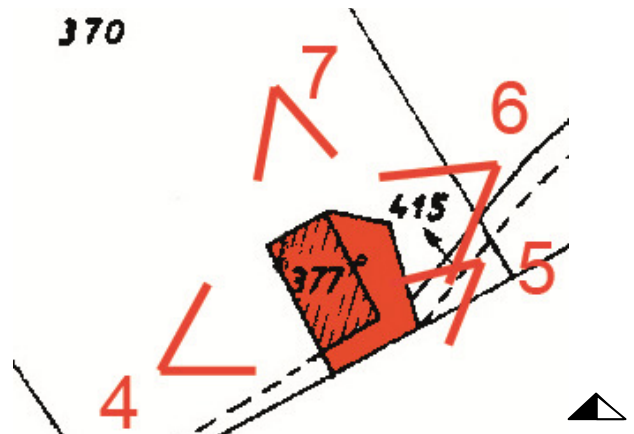

Foglio 10-9, Mappale 377 (U.R. 62b)

**RILIEVO FOTOGRAFICO**



VISTA 1 mapp. 214



VISTA 2 mapp. 214



VISTA 3 mapp. 214

Unità di rilevamento

mapp.214

**DATI EDILIZI**

Livelli:	2
di cui sottotetto	<input checked="" type="checkbox"/>
di cui seminterrato	<input type="checkbox"/>
più interrato:	<input type="checkbox"/>
Fronti liberi:	2
Prospicienti:	n. 2 su area a verde
Fronti parzialmente in aderenza:	n. 2 contro terra

**PERTINENZE**

- area a verde

**CLASSE EDILIZIA**

Edilizia storica minore diffusa a prevalente vocazione rurale – A.3

**ELEMENTI STORICI CARATTERIZZANTI**

- Murature M.1.a
- Coperture C.1 (struttura)
- Portali e porte P.1.c – P.1.f
- Finestre F.2.e

**Note:****AMBITI DI PROBLEMATICITÀ**

- AP.5 – Sostituzione totale del manto di copertura in tegole marsigliesi



**RILIEVO FOTOGRAFICO**



VISTA 4 mapp. 377



VISTA 5 mapp. 377



VISTA 6 mapp. 377



VISTA 7 mapp. 377

Unità di rilevamento

mapp.377

**DATI EDILIZI**

Livelli:	3
di cui sottotetto	<input checked="" type="checkbox"/>
di cui seminterrato	<input type="checkbox"/>
più interrato:	<input type="checkbox"/>
Fronti liberi:	4
Prospicienti:	n. 4 su area a verde
Fronti parzialmente in aderenza:	n. 2 contro terra

**PERTINENZE**

- area a verde

**CLASSE EDILIZIA**

Edilizia di recente costruzione ad uso prevalentemente residenziale – C

**ELEMENTI STORICI CARATTERIZZANTI****Note:****AMBITI DI PROBLEMATICITÀ**

- AP.1 – Posizionamento di nuovi balconi; inserimento di perlinati di legno, porta in ferro
- AP.3 – Rappezzamenti discontinui di malta cementizia
- AP.4 – Utilizzo di intonaco cementizio

**QUADRO D'UNIONE**



**ESTRATTO CATASTALE**

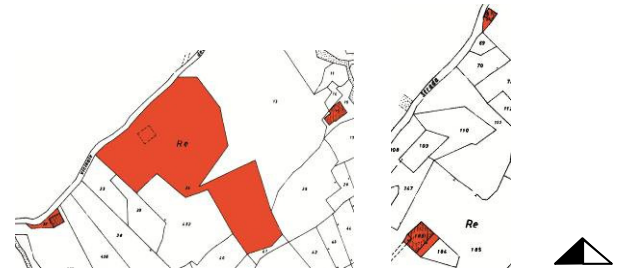

Foglio 8, Mappale 15, 37, 51, 24, 183

**PRESE FOTOGRAFICHE**

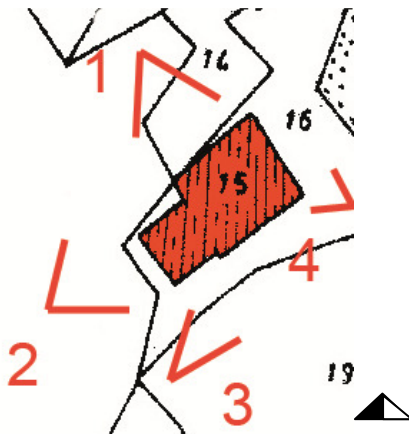

Foglio 8, Mappale 15 (U.R. 63a)

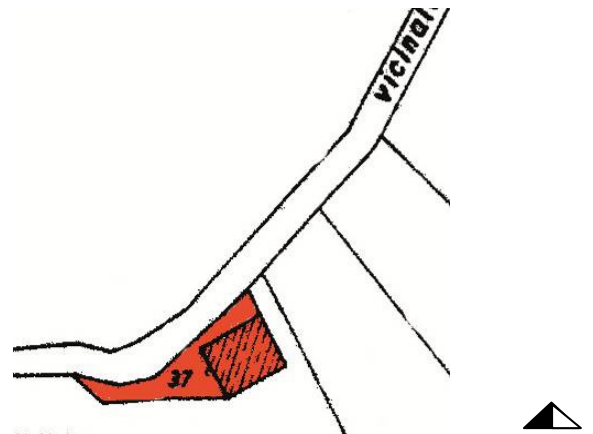

Foglio 8, Mappale 37 (U.R. 63b)



Foglio 8, Mappale 51 (U.R. 63c)

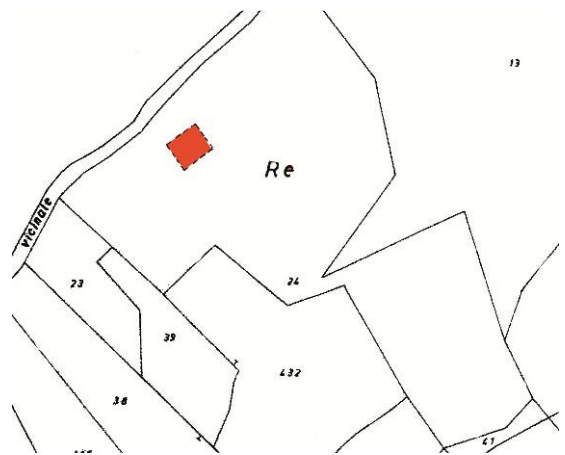

Foglio 8, Mappale 24 (U.R. 63d)

Data rilievo: ottobre 2004

Aggiornamenti:

Materiale fotografico fornito dal Comune di Incudine

**PRESE FOTOGRAFICHE**

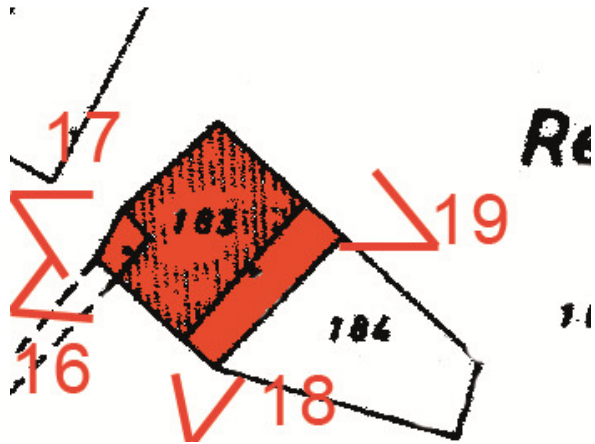

Foglio 8, Mappale 183 (U.R. 63e)



**RILIEVO FOTOGRAFICO**



VISTA 1 mapp. 15

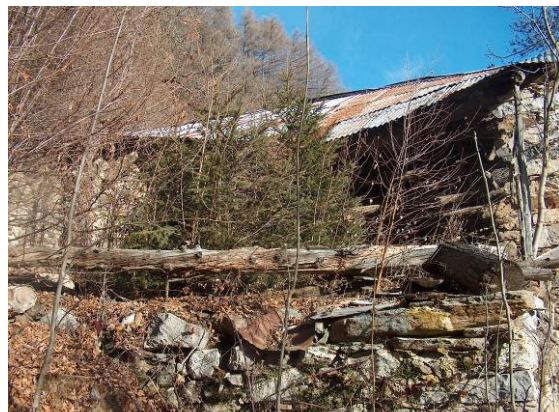

VISTA 2 mapp. 15



VISTA 3 mapp. 15



VISTA 4 mapp. 15



Unità di rilevamento

mapp.15

**DATI EDILIZI**

Livelli:	2
di cui sottotetto	<input checked="" type="checkbox"/>
di cui seminterrato	<input type="checkbox"/>
più interrato:	<input type="checkbox"/>
Fronti liberi:	2
Prospicienti:	n. 2 su area a verde
Fronti parzialmente in aderenza:	n. 2 contro terra

**PERTINENZE**

- area a verde

**CLASSE EDILIZIA**

Edilizia storica minore diffusa a prevalente vocazione rurale – A.3

**ELEMENTI STORICI CARATTERIZZANTI**

- Murature M.1.a
- Coperture C.1 (struttura)
- Portali e porte P.1.c

**Note:****AMBITI DI PROBLEMATICITÀ**

- AP.5 – manomissione del manto di copertura in lastre di lamiera

**RILIEVO FOTOGRAFICO**



VISTA 5 mapp. 37



VISTA 6 mapp. 37



VISTA 7 mapp. 37



VISTA 8 mapp. 37

Unità di rilevamento

mapp.37

**DATI EDILIZI**

Livelli:	non rilevabili
di cui sottotetto	<input type="checkbox"/>
di cui seminterrato	<input type="checkbox"/>
più interrato:	<input type="checkbox"/>
Fronti liberi:	3
Prospicienti:	n. 3 su area a verde
Fronti parzialmente in aderenza:	n. 1 contro terra

**PERTINENZE**

- area a verde

**CLASSE EDILIZIA**

Edilizia allo stato di rudere – R

**ELEMENTI STORICI CARATTERIZZANTI**

- Murature M.1.a

**Note:****AMBITI DI PROBLEMATICITÀ**

- nessuno



**RILIEVO FOTOGRAFICO**



VISTA 9 mapp. 51



VISTA 10 mapp. 51



VISTA 11 mapp. 51



VISTA 12 mapp. 51

Unità di rilevamento

mapp.51

**DATI EDILIZI**

Livelli:	2
di cui sottotetto	<input checked="" type="checkbox"/>
di cui seminterrato	<input type="checkbox"/>
più interrato:	<input type="checkbox"/>
Fronti liberi:	3
Prospicienti:	n. 3 su area a verde
Fronti totalmente in aderenza:	n. 1 contro terra/strada

**PERTINENZE**

- area a verde

**CLASSE EDILIZIA**

Edilizia storica minore diffusa a prevalente vocazione rurale – A.3

**ELEMENTI STORICI CARATTERIZZANTI**

- Murature M.1.b
- Coperture C.1
- Portali e porte P.1.f
- Finestre F.2.b

**Note:****AMBITI DI PROBLEMATICITÀ**

- AP.5 – Manomissione del manto di copertura in lastre di lamiera ondulate



**RILIEVO FOTOGRAFICO**



VISTA 13 mapp. 24

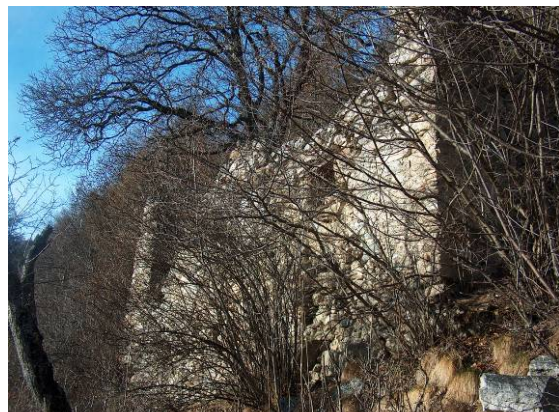

VISTA 14 mapp. 24



VISTA 15 mapp. 24

Unità di rilevamento

mapp.24

**DATI EDILIZI**

Livelli:	non rilevabili
di cui sottotetto	<input type="checkbox"/>
di cui seminterrato	<input type="checkbox"/>
più interrato:	<input type="checkbox"/>
Fronti liberi:	non rilevabili
Prospicienti:	non rilevabili

**PERTINENZE**

- area a verde

**CLASSE EDILIZIA**

Edilizia allo stato di rudere – R

**ELEMENTI STORICI CARATTERIZZANTI**

- Murature M.1.a

**Note:****AMBITI DI PROBLEMATICITÀ**

- nessuno

**RILIEVO FOTOGRAFICO**



VISTA 16 mapp. 183



VISTA 17 mapp. 183



VISTA 18 mapp. 183



VISTA 19 mapp. 183

Unità di rilevamento

mapp.183

**DATI EDILIZI**

Livelli:	3
di cui sottotetto	<input checked="" type="checkbox"/>
di cui seminterrato	<input type="checkbox"/>
più interrato:	<input type="checkbox"/>
Fronti liberi:	2
Prospicienti:	n. 2 su area a verde
Fronti parzialmente in aderenza:	n. 1 contro terra
Fronti totalmente in aderenza:	n. 1 contro terra

**PERTINENZE**

- area a verde

**CLASSE EDILIZIA**

Edilizia di recente costruzione ad uso prevalentemente residenziale – C

**ELEMENTI STORICI CARATTERIZZANTI****Note:****AMBITI DI PROBLEMATICITÀ**

- AP.4 – Utilizzo di intonaco cementizio
- AP.5 – Realizzazione di nuova copertura con manto in lastre di lamiera ondulate

**QUADRO D'UNIONE**

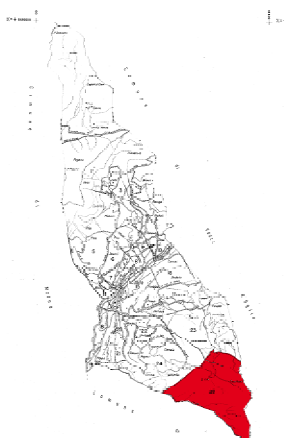

**ESTRATTO CATASTALE**

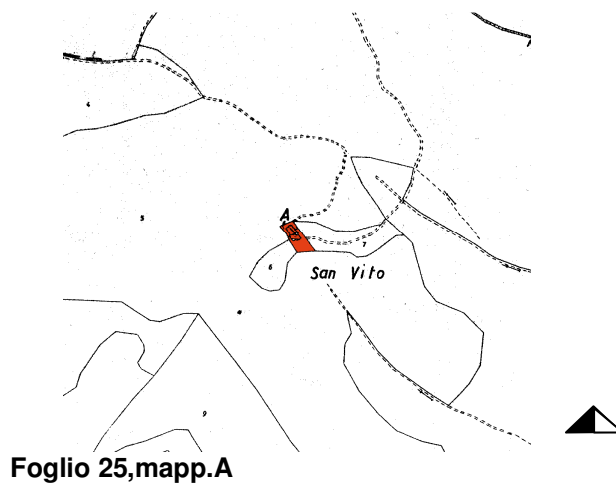



**RILIEVO FOTOGRAFICO**



VISTA 1



VISTA 2



VISTA 3



VISTA 4



VISTA 5



VISTA 6

Data rilievo: ottobre 2004

Aggiornamenti:

Materiale fotografico fornito dal Comune di Incudine

Unità di rilevamento

mapp.A

**DATI EDILIZI**

Livelli:	2
di cui sottotetto	<input checked="" type="checkbox"/>
di cui seminterrato	<input type="checkbox"/>
più interrato:	<input type="checkbox"/>
Fronti liberi:	4
Prospicienti:	n. 4 su area a verde

**PERTINENZE**

- area a verde

**CLASSE EDILIZIA**

Edilizia sottoposta a vincolo monumentale ai termini di Legge (DL.gs 490/99 – Titolo I) - SR

**ELEMENTI STORICI CARATTERIZZANTI**

- Portali e porte P.1.a
- Finestre F.2.e (stipiti in pietra)

**Note:****AMBITI DI PROBLEMATICITÀ**

- AP.3 – Rappezzi discontinui di malta cementizia
- AP.5 – Manomissione del manto di copertura in lastre di lamiera ondulate

**QUADRO D'UNIONE**



**ESTRATTO CATASTALE**

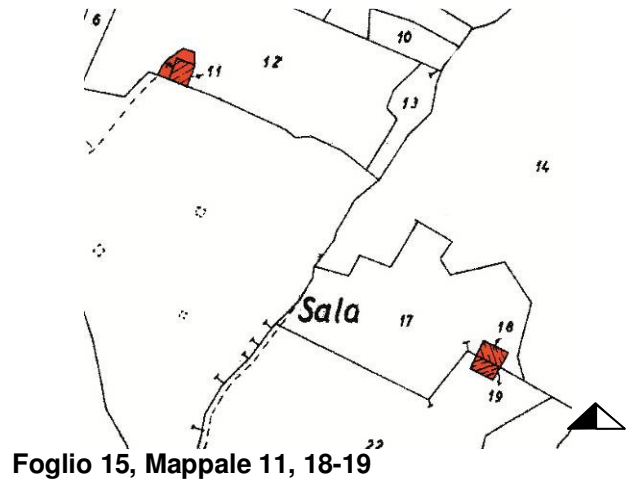

Foglio 15, Mappale 11, 18-19<sup>32</sup>

**PRESE FOTOGRAFICHE**

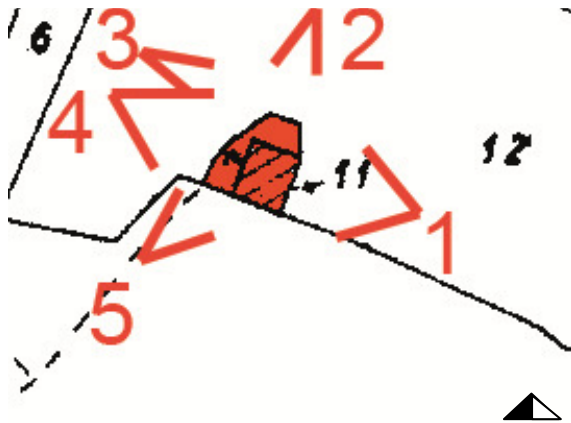

Foglio 15, Mappale 11 (U.R. 65a)

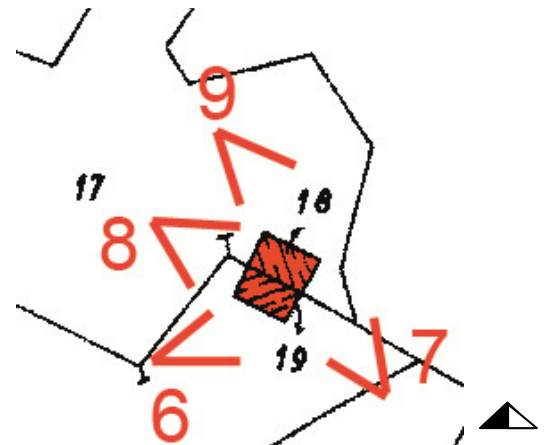

Foglio 15, Mappale 18-19 (U.R. 65b)

**RILIEVO FOTOGRAFICO**



VISTA 1 mapp. 11



VISTA 2 mapp. 11



VISTA 3 mapp. 11

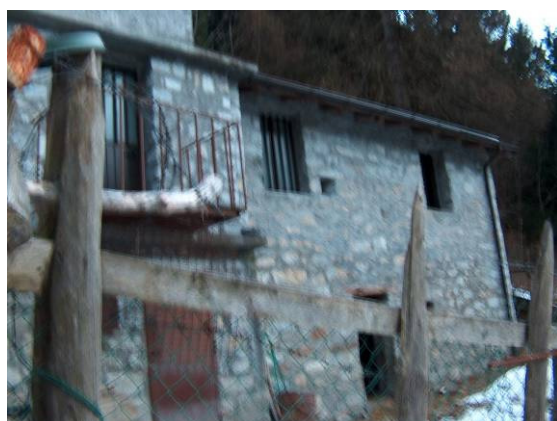

VISTA 4 mapp. 11



VISTA 5 mapp. 11

Data rilievo: Ottobre 2004

Aggiornamenti:

Materiale fotografico fornito dal Comune di Incudine



Unità di rilevamento

mapp.11

**DATI EDILIZI**

Livelli:	2
di cui sottotetto	<input checked="" type="checkbox"/>
di cui seminterrato	<input type="checkbox"/>
più interrato:	<input type="checkbox"/>
Fronti liberi:	3
Prospicienti:	n. 3 su area a verde
Fronti parzialmente in aderenza:	n. 1 contro terra

**PERTINENZE**

- area a verde
- locale accessorio

**CLASSE EDILIZIA**

Edilizia di recente costruzione ad uso prevalentemente residenziale - C

**ELEMENTI STORICI CARATTERIZZANTI****Note:****AMBITI DI PROBLEMATICITÀ**

- AP.1 – Posizionamento di nuove ringhiere e parapetti
- AP.4 – Utilizzo di intonaco cementizio
- AP.5 – Realizzazione di nuova copertura con manto in lastre di lamiera ondulate
- AP.8 – Aggiunta di pertinenza

Data rilievo: Ottobre 2004

Aggiornamenti:

Materiale fotografico fornito dal Comune di Incudine



**RILIEVO FOTOGRAFICO**



VISTA 6 mapp. 18-19



VISTA 7 mapp. 18-19



VISTA 8 mapp. 18-19



VISTA 9 mapp. 18-19

Unità di rilevamento

mapp.8-9

**DATI EDILIZI**

Livelli:	2
di cui sottotetto	<input checked="" type="checkbox"/>
di cui seminterrato	<input type="checkbox"/>
più interrato:	<input type="checkbox"/>
Fronti liberi:	1
Prospicienti:	n. 1 su area a verde
Fronti parzialmente in aderenza:	n. 2 contro terra
Fronti totalmente in aderenza:	n. 1 contro terra

**PERTINENZE**

- nessuna

**CLASSE EDILIZIA**

Edilizia storica minore diffusa a prevalente vocazione rurale – A.3

**ELEMENTI STORICI CARATTERIZZANTI**

- Murature M.1.a
- Coperture C.1 (struttura)
- Portali e porte P.1.c

**Note:****AMBITI DI PROBLEMATICITÀ**

- AP.5 – Manomissione del manto di copertura in lastre di lamiera ondulate

**QUADRO D'UNIONE**



**ESTRATTO CATASTALE**

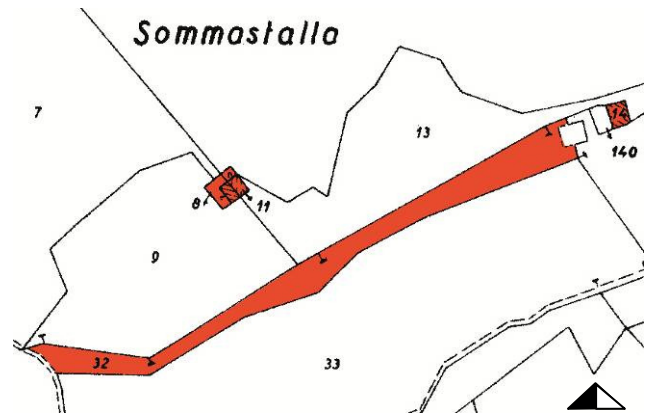

Foglio 17, Mappale 14, 32, 8-11

**PRESE FOTOGRAFICHE**

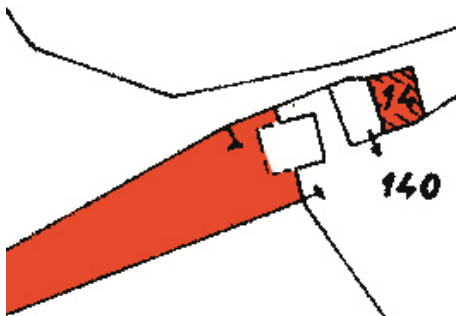

Foglio 17, Mappale 14 (U.R. 66a)

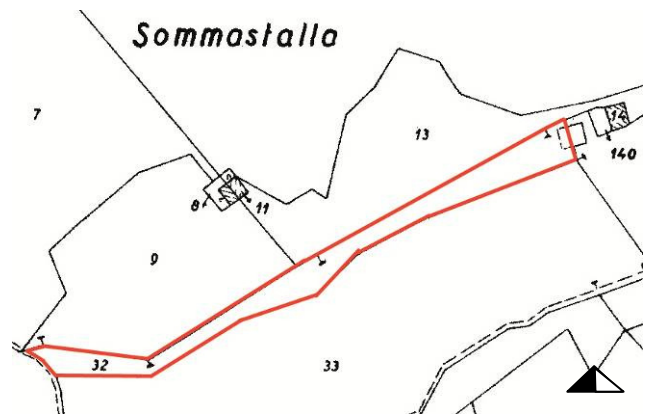

Foglio 17, Mappale 32 (U.R. 66b)\*

\* fabbricato non individuabile in mappa

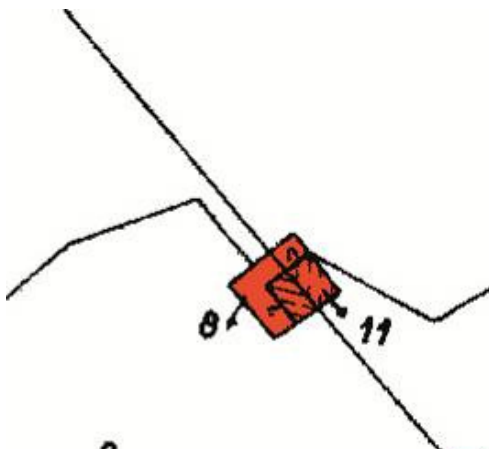

Foglio 17, Mappale 8-11 (U.R. 66c)

## RILIEVO FOTOGRAFICO



VISTA 1 mapp. 14

Unità di rilevamento

mapp.14

**DATI EDILIZI**

Livelli:	non rilevabili
di cui sottotetto	<input type="checkbox"/>
di cui seminterrato	<input type="checkbox"/>
più interrato:	<input type="checkbox"/>
Fronti liberi:	non rilevabili
Prospicienti:	non rilevabili

**PERTINENZE**

- area a verde

**CLASSE EDILIZIA**

Edilizia allo stato di rudere – R

**ELEMENTI STORICI CARATTERIZZANTI****Note:****AMBITI DI PROBLEMATICITÀ**

- nessuno



## RILIEVO FOTOGRAFICO



VISTA 2 mapp. 32

Unità di rilevamento

mapp.32

**DATI EDILIZI**

Livelli:	non rilevabili
di cui sottotetto	<input type="checkbox"/>
di cui seminterrato	<input type="checkbox"/>
più interrato:	<input type="checkbox"/>
Fronti liberi:	non rilevabili
Prospicienti:	non rilevabili

**PERTINENZE**

- area a verde

**CLASSE EDILIZIA**

Edilizia allo stato di rudere – R

**ELEMENTI STORICI CARATTERIZZANTI**

- Murature M.1.a

**Note:****AMBITI DI PROBLEMATICITÀ**

- nessuno

**RILIEVO FOTOGRAFICO**



VISTA 3 mapp. 8-11



VISTA 4 mapp. 8-11

Unità di rilevamento

mapp.8-11

**DATI EDILIZI**

Livelli:	non rilevabili
di cui sottotetto	<input type="checkbox"/>
di cui seminterrato	<input type="checkbox"/>
più interrato:	<input type="checkbox"/>
Fronti liberi:	non rilevabili
Prospicienti:	non rilevabili

**PERTINENZE**

- area a verde

**CLASSE EDILIZIA**

Edilizia allo stato di rudere – R

**ELEMENTI STORICI CARATTERIZZANTI****Note:****AMBITI DI PROBLEMATICITÀ**

- nessuno

**QUADRO D'UNIONE**



**ESTRATTO CATASTALE**

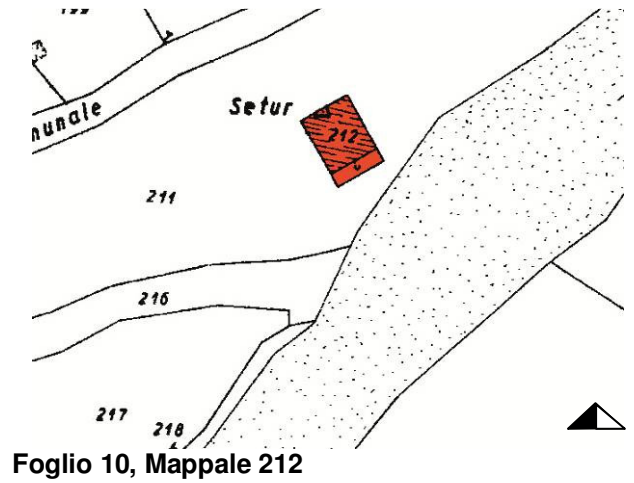

Foglio 10, Mappale 212

**PRESE FOTOGRAFICHE**

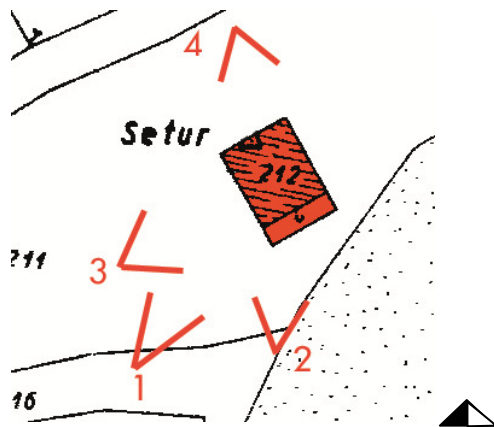

Foglio 10, Mappale 212



**RILIEVO FOTOGRAFICO**



VISTA 1



VISTA 2



VISTA 3



VISTA 4

Unità di rilevamento

mapp. 212

**DATI EDILIZI**

Livelli:	3
di cui sottotetto	<input checked="" type="checkbox"/>
di cui seminterrato	<input type="checkbox"/>
più interrato:	<input type="checkbox"/>
Fronti liberi:	4
Prospicienti:	n. 4 su area a verde

**PERTINENZE**

- Area a verde

**CLASSE EDILIZIA**

Edilizia storica minore diffusa a prevalente vocazione rurale- A.2

**ELEMENTI STORICI CARATTERIZZANTI**

- Muratura M.1.a – M.1.b
- Portali e porte P.1.c – P.2.b

**Note:****AMBITI DI PROBLEMATICITÀ**

- A.P. 3 – Rappezzi discontinui di malta cementizia

**QUADRO D'UNIONE**



**ESTRATTO CATASTALE**

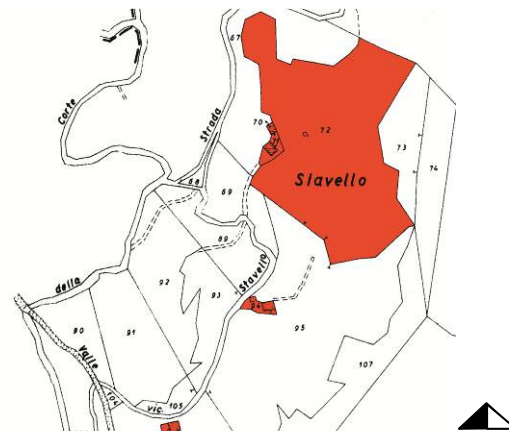

Foglio 4, Mappale 70, 94, 71, 106, 72

**PRESE FOTOGRAFICHE**

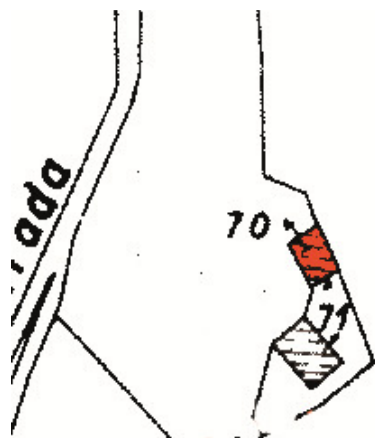

Foglio 4, Mappale 70 (U.R. 68a)

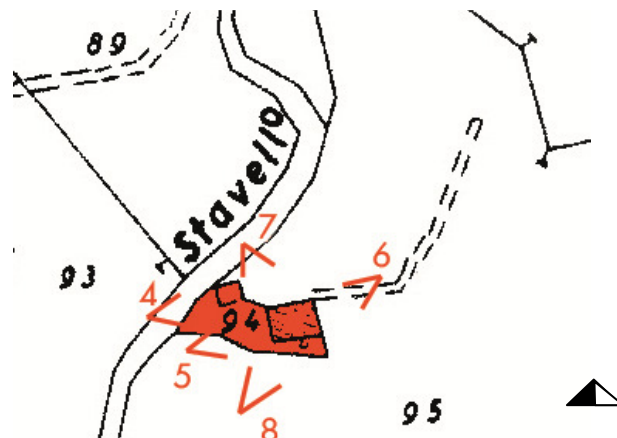

Foglio 4, Mappale 94 (U.R. 68b)

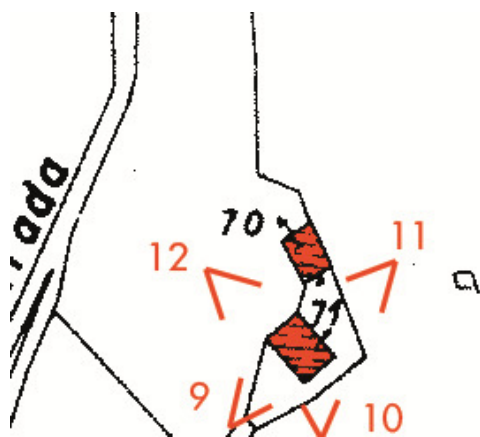

Foglio 4, Mappale 71 (U.R. 68c)

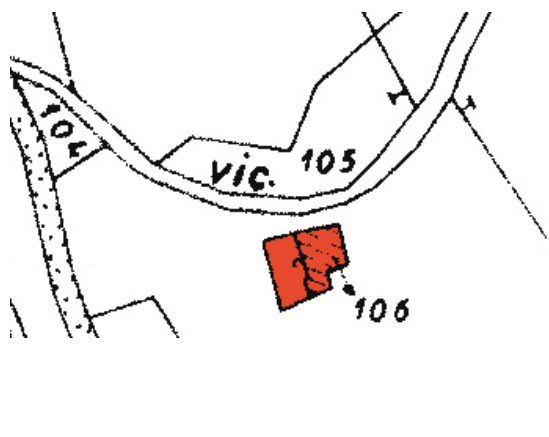

Foglio 4, Mappale 106 (U.R. 68d)

Data rilievo: ottobre 2004

Aggiornamenti:

Materiale fotografico fornito dal Comune di Incudine

**PRESE FOTOGRAFICHE**

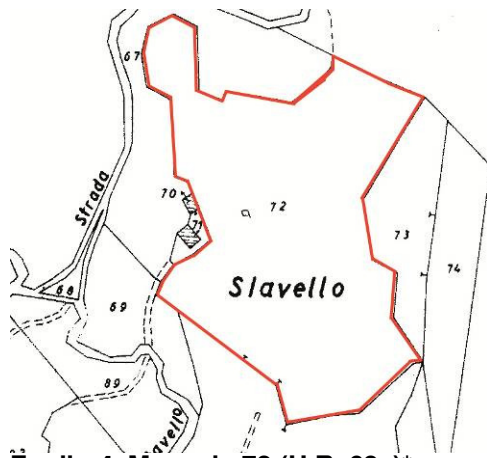

**Foglio 4, Mappale 72 (U.R. 68e)\***

\* fabbricato non individuato in mappa

**RILIEVO FOTOGRAFICO**



VISTA 13 mapp. 94



**RILIEVO FOTOGRAFICO**



VISTA 1 mapp. 70



VISTA 2 mapp. 70



VISTA 3 mapp. 70

Unità di rilevamento

mapp.70

**DATI EDILIZI**

Livelli:	1
di cui sottotetto	<input type="checkbox"/>
di cui seminterrato	<input type="checkbox"/>
più interrato:	<input type="checkbox"/>
Fronti liberi:	1
Prospicienti:	n. 1 su area a verde
Fronti parzialmente in aderenza:	n. 2 onto terra
Fronti totalmente in aderenza:	n. 1 contro terra

**PERTINENZE**

- Area a verde

**CLASSE EDILIZIA**

Edilizia storica minore a prevalente vocazione rurale – A.3

**ELEMENTI STORICI CARATTERIZZANTI**

- Murature M.1.a
- Finestre F.2.b

**Note:****AMBITI DI PROBLEMATICITÀ**

- nessuno

**RILIEVO FOTOGRAFICO**



VISTA 4 mapp. 94



VISTA 5 mapp.94



VISTA 6 mapp.94



VISTA 7 mapp.94



VISTA 8 mapp.94

Data rilievo: Ottobre 2004

Aggiornamenti:

Materiale fotografico fornito dal Comune di Incudine

Unità di rilevamento

mapp.94

**DATI EDILIZI**

Livelli:	2
di cui sottotetto	<input checked="" type="checkbox"/>
di cui seminterrato	<input type="checkbox"/>
più interrato:	<input type="checkbox"/>
Fronti liberi:	3
Prospicienti:	n. 3 su area verde
Fronti parzialmente in aderenza:	n. 1 contro terra

**PERTINENZE**

- area a verde

**CLASSE EDILIZIA**

Edilizia di recente costruzione ad uso prevalentemente residenziale - C

**ELEMENTI STORICI CARATTERIZZANTI**

**Note:**

**AMBITI DI PROBLEMATICITÀ**

- AP.5 – manto di copertura in lamiera



**RILIEVO FOTOGRAFICO**



VISTA 9 mapp. 71



VISTA 10 mapp. 71



VISTA 11 mapp. 71



VISTA 12 mapp. 71



Unità di rilevamento

mapp.71

**DATI EDILIZI**

Livelli:	2
di cui sottotetto	<input type="checkbox"/>
di cui seminterrato	<input type="checkbox"/>
più interrato:	<input type="checkbox"/>
Fronti liberi:	1
Prospicienti:	n. 1 su area a verde
Fronti parzialmente in aderenza:	n. 2 contro terra
Fronti totalmente in aderenza:	n. 1 contro terra

**AMBITI DI PROBLEMATICITÀ**

- Area a verde

**CLASSE EDILIZIA**

Edilizia storica minore diffusa a prevalente vocazione rurale – A.3

**ELEMENTI STORICI CARATTERIZZANTI**

- Murature M.1.a – M.1.b
- Coperture C.1 (struttura)

**Note:****AMBITI DI PROBLEMATICITÀ**

- AP.5 – Sostituzione del manto di copertura con tegole marsigliesi

**RILIEVO FOTOGRAFICO**



VISTA 13 mapp. 106



VISTA 14 mapp. 106



VISTA 15 mapp. 106

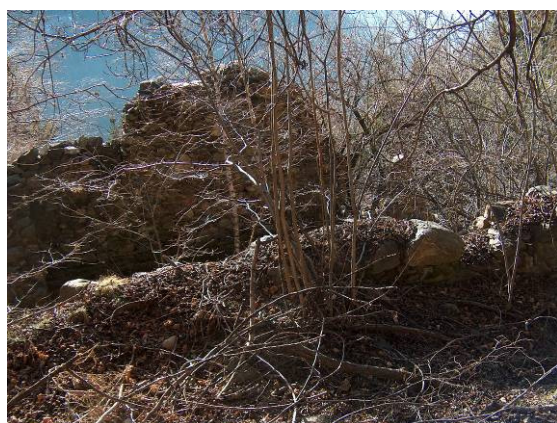

VISTA 16 mapp. 106

Unità di rilevamento

mapp.106

**DATI EDILIZI**

Livelli:	non rilevabili
di cui sottotetto	<input type="checkbox"/>
di cui seminterrato	<input type="checkbox"/>
più interrato:	<input type="checkbox"/>
Fronti liberi:	non rilevabili
Prospicienti:	non rilevabili

**PERTINENZE**

- area a verde

**CLASSE EDILIZIA**

Edilizia allo stato di rudere – R

**ELEMENTI STORICI CARATTERIZZANTI****Note:****AMBITI DI PROBLEMATICITÀ**

- nessuno

## RILIEVO FOTOGRAFICO



VISTA 17 mapp. 72

Unità di rilevamento

mapp.72

**DATI EDILIZI**

Livelli:	non rilevabili
di cui sottotetto	<input type="checkbox"/>
di cui seminterrato	<input type="checkbox"/>
più interrato:	<input type="checkbox"/>
Fronti liberi:	non rilevabili
Prospicienti:	non rilevabili

**PERTINENZE**

- area a verde

**CLASSE EDILIZIA**

Edilizia allo stato di rudere – R

**ELEMENTI STORICI CARATTERIZZANTI****Note:****AMBITI DI PROBLEMATICITÀ**

- nessuno



**QUADRO D'UNIONE**



**ESTRATTO CATASTALE**

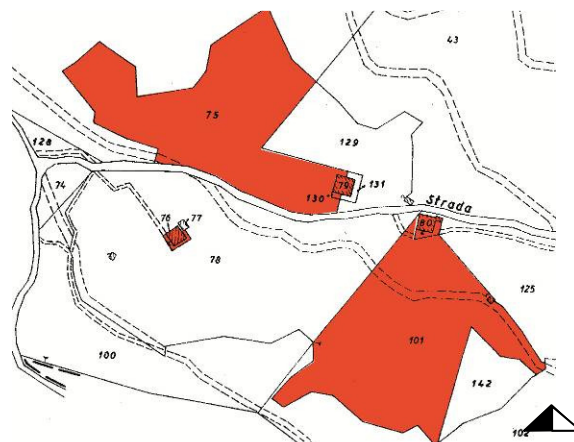

Foglio 17, Mappale 76-77, 80, 79, 101, 75

**PRESE FOTOGRAFICHE**

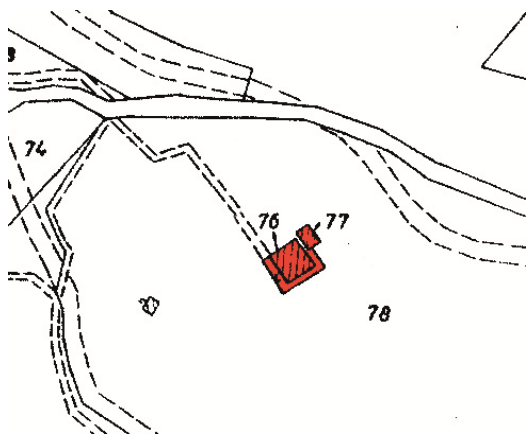

Foglio 17, Mappale 76-77 (U.R. 69a)

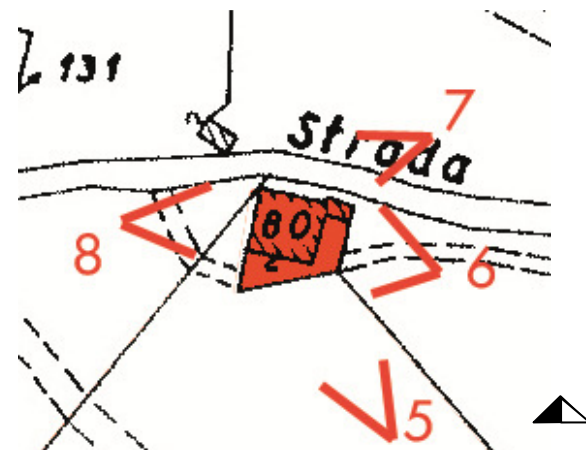

Foglio 17, Mappale 80 (U.R. 69b)

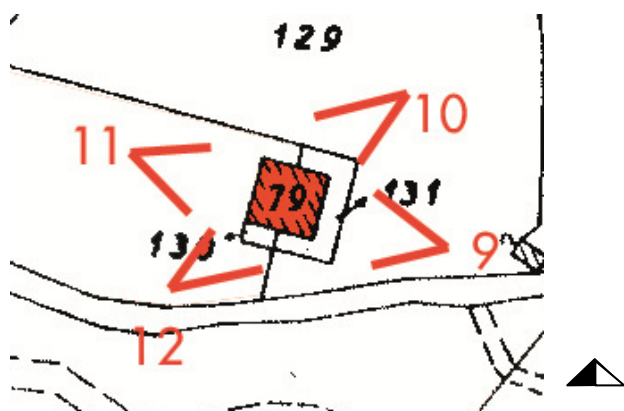

Foglio 17, Mappale 79 (U.R. 69c)



Foglio 17, Mappale 101 (U.R. 69d)

Data rilievo: ottobre 2004

Aggiornamenti:

Materiale fotografico fornito dal Comune di Incudine

## PRESE FOTOGRAFICHE

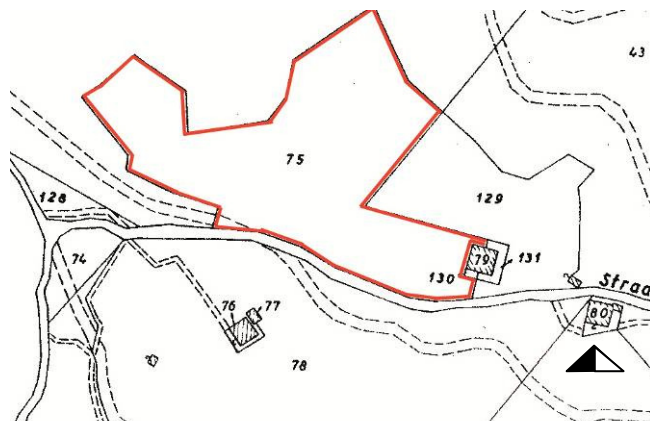

**Foglio 17, Mappale 75 (U.R. 69e)\***

\* fabbricato non individuato in mappa

**RILIEVO FOTOGRAFICO**



VISTA 1 mapp. 76-77



VISTA 2 mapp. 76-77



VISTA 3 mapp. 76-77



VISTA 4 mapp. 76-77

Unità di rilevamento

mapp.76-77

**DATI EDILIZI**

Livelli:	2
di cui sottotetto	<input checked="" type="checkbox"/>
di cui seminterrato	<input type="checkbox"/>
più interrato:	<input type="checkbox"/>
Fronti liberi:	3
Prospicienti:	n. 3 su area a verde
Fronti parzialmente in aderenza:	n. 1 contro terra

**PERTINENZE**

- Area a verde

**CLASSE EDILIZIA**

Edilizia di recente costruzione ad uso prevalentemente residenziale- C

**ELEMENTI STORICI CARATTERIZZANTI**

**Note:**

**AMBITI DI PROBLEMATICITÀ**

- AP.5 – Manomissione del manto di copertura in lastre di lamiera



**RILIEVO FOTOGRAFICO**



VISTA 5 mapp. 80



VISTA 6 mapp. 80



VISTA 7 mapp. 80



VISTA 8 mapp. 80



Unità di rilevamento

mapp.80

**DATI EDILIZI**

Livelli:	1
di cui sottotetto	<input checked="" type="checkbox"/>
di cui seminterrato	<input type="checkbox"/>
più interrato:	<input type="checkbox"/>
Fronti liberi:	3
Prospicienti:	n. 3 su area a verde
Fronti parzialmente in aderenza:	n. 1 contro terra

**PERTINENZE**

- Area a verde
- Ricovero attrezzi

**CLASSE EDILIZIA**

Edilizia storica minore diffusa a prevalente vocazione rurale – A.2

**ELEMENTI STORICI CARATTERIZZANTI**

- Murature M.1.b
- Coperture C.1
- Portali e porte P.1.f
- Finestre F.2.b

**Note:**

### **AMBITI DI PROBLEMATICITÀ**

- AP.4 – Intonaco cementizio su tutta la facciata
- AP.5 – Manomissione del manto di copertura in lastre di lamiera ondulate

**RILIEVO FOTOGRAFICO**



VISTA 9 mapp. 79



VISTA 10 mapp. 79



VISTA 11 mapp. 79



VISTA 12 mapp. 79

Unità di rilevamento

mapp.79

**DATI EDILIZI**

Livelli:	2
di cui sottotetto	<input checked="" type="checkbox"/>
di cui seminterrato	<input type="checkbox"/>
più interrato:	<input type="checkbox"/>
Fronti liberi:	1
Prospicienti:	n. 1 su area a verde
Fronti parzialmente in aderenza:	n. 2 contro terra
Fronti totalmente in aderenza:	n. 1 contro terra

**PERTINENZE**

- Area a verde

**CLASSE EDILIZIA**

Edilizia storica minore diffusa a prevalente vocazione rurale – A.3

**ELEMENTI STORICI CARATTERIZZANTI**

- Murature M.1.a
- Coperture C.1 (struttura)
- Finestre F.2.b

**Note:****AMBITI DI PROBLEMATICITÀ**

- AP.3 – Rappezzi discontinui di malta cementizia
- AP.5 – Manomissione del manto di copertura in lastre di lamiera ondulate

**RILIEVO FOTOGRAFICO**



VISTA 13 mapp. 101



Unità di rilevamento

mapp.101

**DATI EDILIZI**

Livelli:	1
di cui sottotetto	<input checked="" type="checkbox"/>
di cui seminterrato	<input type="checkbox"/>
più interrato:	<input type="checkbox"/>
Fronti liberi:	2
Prospicienti:	n. 2 su area a verde
Fronti parzialmente in aderenza:	n. 1 contro terra
Fronti totalmente in aderenza:	n. 1 contro terra

**PERTINENZE**

- Area a verde

**CLASSE EDILIZIA**

Edilizia storica minore diffusa a prevalente vocazione rurale – A.3

**ELEMENTI STORICI CARATTERIZZANTI**

- Murature M.1.a
- Coperture C.1 (struttura)
- Portali e porte P.1.f

**Note:****AMBITI DI PROBLEMATICITÀ**

- AP.3 – Rappezzi discontinui di malta cementizia
- AP.5 – Manomissione del manto di copertura in lastre di lamiera ondulate

**RILIEVO FOTOGRAFICO**



VISTA 14 mapp. 75



VISTA 15 mapp. 75

Unità di rilevamento

mapp.75

**DATI EDILIZI**

Livelli:	1
di cui sottotetto	<input checked="" type="checkbox"/>
di cui seminterrato	<input type="checkbox"/>
più interrato:	<input type="checkbox"/>
Fronti liberi:	3
Prospicienti:	n. 3 su area a verde
Fronti totalmente in aderenza:	n. 1 contro terra

**PERTINENZE**

- Area a verde

**CLASSE EDILIZIA**

Sistema delle pertinenze diffuse – D.1

**ELEMENTI STORICI CARATTERIZZANTI**

- Murature M.1.a
- Portali e porte P.1.f

**Note:****AMBITI DI PROBLEMATICITÀ**

- AP.5 – Realizzazione nuova copertura piana in cemento

**QUADRO D'UNIONE**



**ESTRATTO CATASTALE**

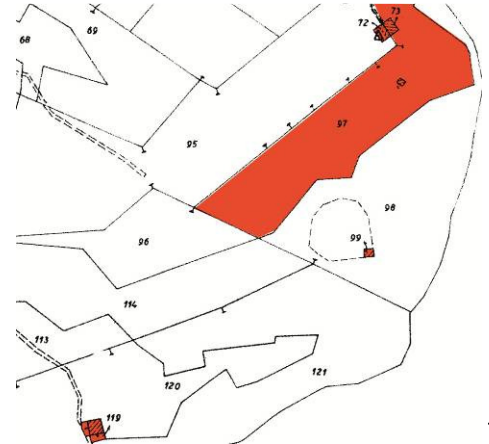

Foglio 17, Mappale 72-73, 119, 99, 97

**PRESE FOTOGRAFICHE**

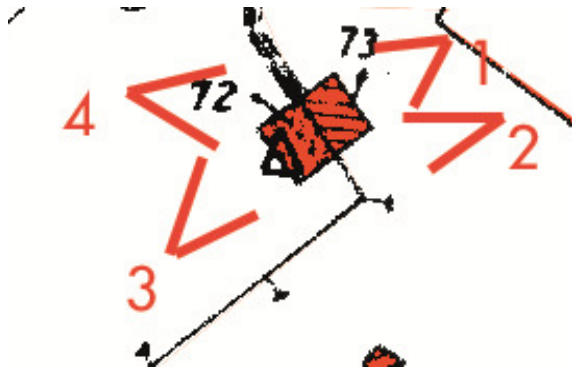

Foglio 17, Mappale 72-73 (U.R. 70a)

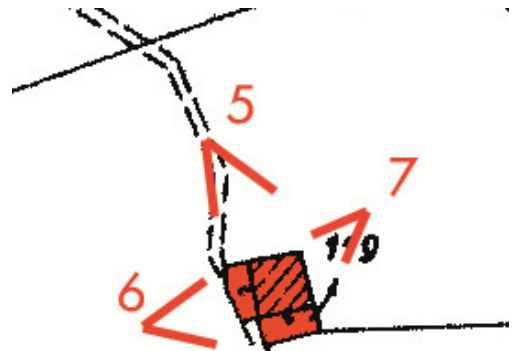

Foglio 17, Mappale 119 (U.R. 70b)

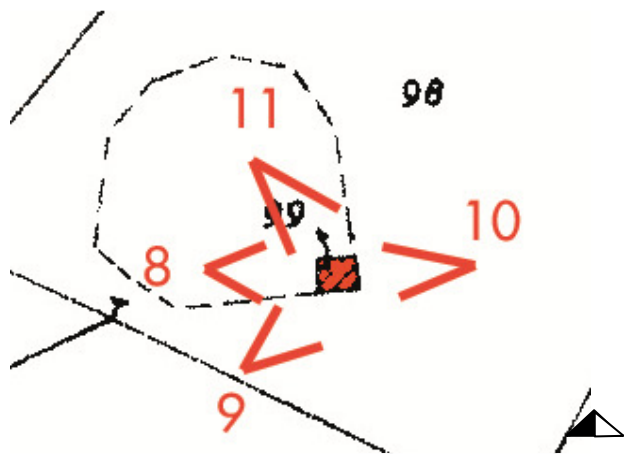

Foglio 17, Mappale 99 (U.R. 70c)



Foglio 17, Mappale 97 (U.R. 70d)

Data rilievo: ottobre 2004

Aggiornamenti:

Materiale fotografico fornito dal Comune di Incudine

**RILIEVO FOTOGRAFICO**



VISTA 1 mapp. 72-73



VISTA 2 mapp. 72-73



VISTA 3 mapp. 72-73



VISTA 4 mapp. 72-73



Unità di rilevamento

mapp.70-73

**DATI EDILIZI**

Livelli:

di cui sottotetto	<input checked="" type="checkbox"/>
di cui seminterrato	<input type="checkbox"/>
più interrato:	<input type="checkbox"/>
Fronti liberi:	4
Prospicienti:	n. 4 su area a verde

**PERTINENZE**

- nessuna

**CLASSE EDILIZIA**

Edilizia storica minore diffusa a prevalente vocazione rurale – A.2

**ELEMENTI STORICI CARATTERIZZANTI**

- |                   |                 |
|-------------------|-----------------|
| ▪ Murature        | M.1.a           |
| ▪ Coperture       | C.1 (struttura) |
| ▪ Portali e porte | P.1.f           |

**Note:****AMBITI DI PROBLEMATICITÀ**

- AP.4 – Utilizzo di intonaco cementizio
- AP.5 – Manomissione del manto di copertura in lastre di lamiera

Data rilievo: Ottobre 2004

Aggiornamenti:

Materiale fotografico fornito dal Comune di Incudine

**RILIEVO FOTOGRAFICO**



VISTA 5 mapp. 119



VISTA 6 mapp. 119

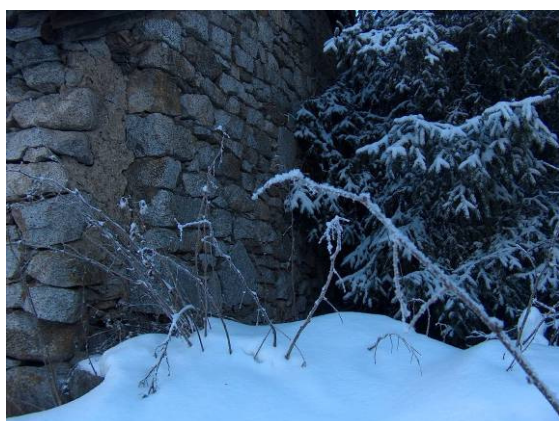

VISTA 7 mapp. 119

Unità di rilevamento

mapp.119

**DATI EDILIZI**

Livelli:	non rilevabili
di cui sottotetto	<input type="checkbox"/>
di cui seminterrato	<input type="checkbox"/>
più interrato:	<input type="checkbox"/>
Fronti liberi:	3
Prospicienti:	n. 3 su area a verde
Fronti parzialmente in aderenza:	n. 1 contro terra

**PERTINENZE**

- Area a verde

**CLASSE EDILIZIA**

Edilizia storica minore diffusa a prevalente vocazione rurale – A.3

**ELEMENTI STORICI CARATTERIZZANTI**

- Murature M.1.a
- Coperture C.1 (struttura)
- Portali e porte P.1.c

**Note:****AMBITI DI PROBLEMATICITÀ**

- AP.5 – Realizzazione nuova copertura

**RILIEVO FOTOGRAFICO**



VISTA 8 mapp. 99



VISTA 9 mapp. 99



VISTA 10 mapp. 99



VISTA 11 mapp. 99

Unità di rilevamento

mapp.99

**DATI EDILIZI**

Livelli:	3
di cui sottotetto	<input checked="" type="checkbox"/>
di cui seminterrato	<input type="checkbox"/>
più interrato:	<input type="checkbox"/>
Fronti liberi:	4
Prospicienti:	n. 4 su area a verde

**PERTINENZE**

- nessuna

**CLASSE EDILIZIA**

Edilizia di recente costruzione ad uso prevalentemente residenziale - C

**ELEMENTI STORICI CARATTERIZZANTI**

**Note:**

**AMBITI DI PROBLEMATICITÀ**

- AP.1 – Inserimento di perlinati in legno
- AP.4 – Utilizzo di intonaco cementizio
- AP.5 – Realizzazione nuova copertura con manto in lamiera



**RILIEVO FOTOGRAFICO**



VISTA 12 mapp. 97

Unità di rilevamento

mapp.97

**DATI EDILIZI**

Livelli:	1
di cui sottotetto	<input type="checkbox"/>
di cui seminterrato	<input type="checkbox"/>
più interrato:	<input type="checkbox"/>
Fronti liberi:	non rilevabili
Prospicienti:	non rilevabili

**PERTINENZE**

- nessuna

**CLASSE EDILIZIA**

Sistema delle pertinenze diffuse – D.1

**ELEMENTI STORICI CARATTERIZZANTI**

- Murature M.1.a
- Portali e porte P.1.f

**Note:****AMBITI DI PROBLEMATICITÀ**

- Non rilevabili

**QUADRO D'UNIONE**



**ESTRATTO CATASTALE**

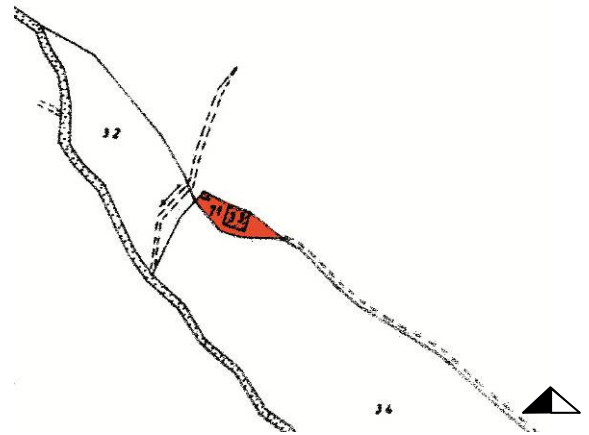

Foglio 5, Mappale 71, 33

**PRESE FOTOGRAFICHE**

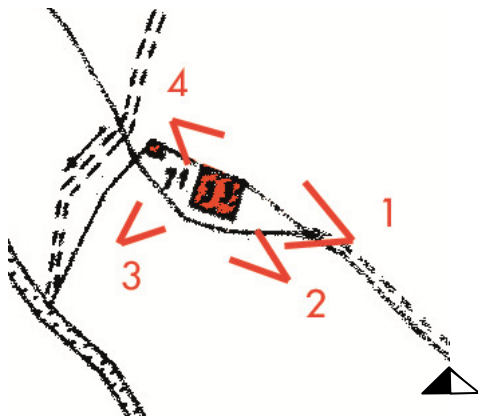

Foglio 5, Mappale 33 (U.R. 71a)

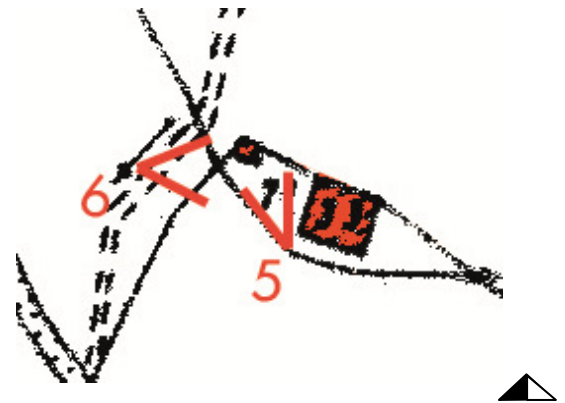

Foglio 5, Mappale 71 (U.R. 71b)

**RILIEVO FOTOGRAFICO**



VISTA 1 mapp. 33



VISTA 2 mapp. 33

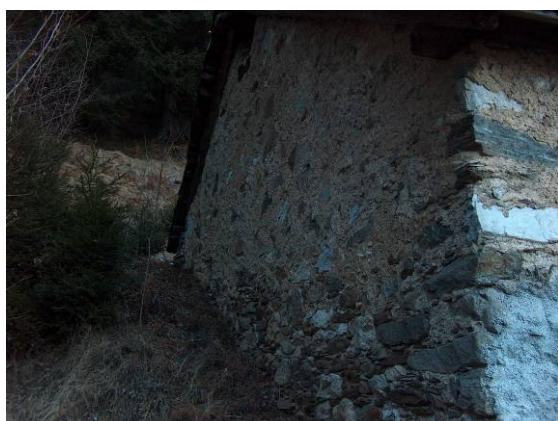

VISTA 3 mapp. 33



VISTA 4 mapp. 33

Unità di rilevamento

mapp.33

**DATI EDILIZI**

Livelli:	2
di cui sottotetto	<input checked="" type="checkbox"/>
di cui seminterrato	<input type="checkbox"/>
più interrato:	<input type="checkbox"/>
Fronti liberi:	1
Prospicienti:	n. 1 su area a verde
Fronti parzialmente in aderenza:	n. 2 contro terra
Fronti totalmente in aderenza:	n. 1 contro terra

**PERTINENZE**

- Area a verde

**CLASSE EDILIZIA**

Edilizia storica minore diffusa a prevalente vocazione rurale – A.3

**ELEMENTI STORICI CARATTERIZZANTI**

- Murature M.1.b
- Coperture C.1 (struttura)
- Portali e porte P.1.c – P.1.f
- **Note:**

**AMBITI DI PROBLEMATICITÀ**

- AP.3 – Rappezzi discontinui in malta cementizia
- AP.5 – Manomissione del manto di copertura in lastre di lamiera ondulate



**RILIEVO FOTOGRAFICO**



VISTA 5 mapp. 71



VISTA 6 mapp. 71

Unità di rilevamento

mapp.71

**DATI EDILIZI**

Livelli:	1
di cui sottotetto	<input type="checkbox"/>
di cui seminterrato	<input type="checkbox"/>
più interrato:	<input type="checkbox"/>
Fronti liberi:	1
Prospicienti:	n. 1 su area a verde
Fronti parzialmente in aderenza:	n. 2 contro terra
Fronti totalmente in aderenza:	n. 1 contro terra

**PERTINENZE**

- Area a verde

**CLASSE EDILIZIA**

Sistema delle pertinenze diffuse – D.1

**ELEMENTI STORICI CARATTERIZZANTI**

- Murature M.1.a
- Portali e porte P.1.f

**Note:****AMBITI DI PROBLEMATICITÀ**

- AP.5 – Realizzazione di nuova copertura piana in cemento

**QUADRO D'UNIONE**



**ESTRATTO CATASTALE**



Foglio 3, Mappale 137

**PRESE FOTOGRAFICHE**

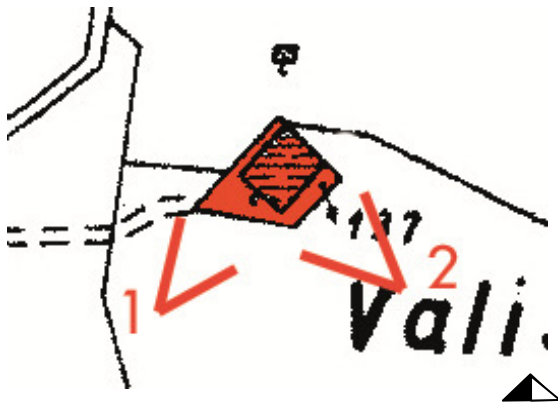

Foglio 3, Mappale 137

**RILIEVO FOTOGRAFICO**



VISTA 1



VISTA 2

Unità di rilevamento

mapp. 137

**DATI EDILIZI**

Livelli:	2
di cui sottotetto	<input checked="" type="checkbox"/>
di cui seminterrato	<input type="checkbox"/>
più interrato:	<input type="checkbox"/>
Fronti liberi:	1
Prospicienti:	n. 1 su area a verde
Fronti parzialmente in aderenza:	n. 2 contro terra
Fronti totalmente in aderenza:	n. 1 contro terra

**PERTINENZE**

- Area a verde

**CLASSE EDILIZIA**

Edilizia storica minore a prevalente vocazione rurale- A.3

**ELEMENTI STORICI CARATTERIZZANTI**

- Murature M.1.a
- Finestre F.2.b

**Note:****AMBITI DI PROBLEMATICITÀ**

- nessuno